

DER NEUE FORD **S-MAX**



Eine Idee weiter



Visionär. Wegweisend. Genial.
Jeder Ford trägt seine Handschrift.

Henry Ford



Zusätzlicher Inhalt kann online angesehen werden. Scannen Sie dazu die Codes in dieser Broschüre mit einer geeigneten App auf Ihrem Smartphone oder Tablet.

Kraftstoffverbrauch und CO₂-Emissionen für alle in der Broschüre aufgeführten Modelle nach VO (EG) 715/2007 und VO (EG) 692/2008
in der jeweils geltenden Fassung: 7,9–5,0 l/100 km (kombiniert); CO₂-Emissionen: 180–129 g/km (kombiniert)

Hinweis: Die jeweiligen Verbrauchs- und Emissionswerte finden Sie auf der Seite 57.

Kraftstoff und Leistung

	Kraftstoffverbrauch (l/100 km)								Leistung/Beschleunigung	
	Abgasnorm	Getriebe	Antrieb	Max. Drehmoment (Nm)	CO ₂ -Emissionen kombiniert (g/km)	innerorts	außerorts	kombiniert	Höchstgeschwindigkeit (km/h)	0-100 km/h (s)
1,5-l-EcoBoost, 118 kW (160 PS) mit Start-Stopp-System	Euro 6	6-Gang-Schaltgetriebe	2x4	250	149	8,0	5,6	6,5	200	9,9
2,0-l-EcoBoost, 176 kW (240 PS) mit Start-Stopp-System	Euro 6	Automatikgetriebe	2x4	345	180	10,3	6,5	7,9	226	8,4
2,0-l-TDCi, 88 kW (120 PS) mit Start-Stopp-System	Euro 6	6-Gang-Schaltgetriebe	2x4	310	129	5,6	4,6	5,0	183	13,4
2,0-l-TDCi, 110 kW (150 PS) mit Start-Stopp-System	Euro 6	6-Gang-Schaltgetriebe	2x4	350	129	5,6	4,6	5,0	198	10,8
2,0-l-TDCi, 110 kW (150 PS) mit Start-Stopp-System	Euro 6	6-Gang-Schaltgetriebe	4x4	350	139	6,1	4,9	5,4	196	12,1
2,0-l-TDCi, 110 kW (150 PS) mit Start-Stopp-System	Euro 6	Ford PowerShift-Automatikgetriebe	2x4	350	139	6,1	4,9	5,4	196	10,8
2,0-l-TDCi, 132 kW (180 PS) mit Start-Stopp-System	Euro 6	6-Gang-Schaltgetriebe	2x4	400	129	5,6	4,6	5,0	211	9,7
2,0-l-TDCi, 132 kW (180 PS) mit Start-Stopp-System	Euro 6	Ford PowerShift-Automatikgetriebe	2x4	400	139	6,1	4,9	5,4	208	9,5
2,0-l-TDCi, 132 kW (180 PS) mit Start-Stopp-System	Euro 6	Ford PowerShift-Automatikgetriebe	4x4	400	149	6,4	5,4	5,8	206	10,5
2,0-l-TDCi, 154 kW (210 PS) mit Start-Stopp-System	Euro 6	Ford PowerShift-Automatikgetriebe	2x4	450	144	6,3	5,1	5,5	218	8,8

Hinweis zu Kraftstoffverbrauch und CO₂-Emissionen: Die angegebenen Werte wurden nach dem vorgeschriebenen Messverfahren [VO (EG) 715/2007 und VO (EG) 692/2008 in der jeweils geltenden Fassung] ermittelt. Die Angaben beziehen sich nicht auf ein einzelnes Fahrzeug und sind nicht Bestandteil des Angebotes, sondern dienen allein Vergleichszwecken zwischen den verschiedenen Fahrzeugtypen. Hinweis nach Richtlinie 1999/94/EG: Der Kraftstoffverbrauch und die CO₂-Emissionen eines Fahrzeugs hängen nicht nur von der effizienten Ausnutzung des Kraftstoffs durch das Fahrzeug ab, sondern werden auch vom Fahrverhalten und anderen nichttechnischen Faktoren beeinflusst. CO₂ ist das für die Erderwärmung hauptsächlich verantwortliche Treibhausgas. Weitere Informationen zum offiziellen Kraftstoffverbrauch und den offiziellen spezifischen CO₂-Emissionen neuer Personenkraftwagen können dem ‚Leitfaden über den Kraftstoffverbrauch, die CO₂-Emissionen und den Stromverbrauch neuer Personenkraftwagen‘ entnommen werden, der an allen Verkaufsstellen und bei <http://www.dat.de/uenentgeltlich> erhältlich ist. Für weitere Informationen siehe Pkw-EnVKV-Verordnung. *im 4. Gang.



Hinweis: Die jeweiligen Verbrauchs- und Emissionswerte finden Sie auf der Seite 57.

Abb. zeigt einen Ford S-MAX Titanium mit 18"-Leichtmetallrädern und Perl-Silber Metallic-Lackierung (Wunschausstattung).



Abb. zeigt einen Ford S-MAX Titanium mit 18"-Leichtmetallrädern und Perl-Silber Metallic-Lackierung (Wunschausstattung).





Es ist Ihr Leben.

Keine Kompromisse.

Kompromisse liegen uns nicht, und Ihnen auch nicht. Wenn Sie sich also ein Fahrzeug mit einem starken Auftritt wünschen, in dem auf Wunsch bis zu sieben Personen bequem Platz finden, gibt es nur eine Entscheidung. Der rundum neue Ford S-MAX bietet Raum für alles, außer für Kompromisse. Also los und genießen Sie das Leben in vollen Zügen.



A silver Ford S-MAX is shown driving on a winding asphalt road that curves through a hilly landscape. The scene is captured during sunset, with the sun low on the horizon, creating a warm, golden glow. The car is in the foreground, moving towards the viewer and slightly to the left. The road has white dashed lines and a metal guardrail on the right side. The background shows rolling hills and a clear sky with soft clouds.

Einfach mehr Spaß in jeder Kurve.

Die **Adaptive Lenkung** des neuen Ford S-MAX optimiert das Ansprechverhalten der Lenkung und passt das Übersetzungsverhältnis kontinuierlich dem aktuellen Tempo an. So ist bei niedrigen Geschwindigkeiten weniger Lenkbewegung erforderlich, was insbesondere beim Einparken vorteilhaft ist. Auf der anderen Seite wird bei höheren Geschwindigkeiten mehr Lenkbewegung benötigt (Wunschausstattung, voraussichtlich verfügbar ab Oktober 2015).

Intelligenter Allradantrieb.

Der **Intelligente Allradantrieb** im neuen Ford S-MAX überwacht kontinuierlich die Bodenhaftung aller Räder und überträgt automatisch das erforderliche Antriebsmoment auf die Vorder- oder Hinterachse, um bei allen Fahrbedingungen für maximale Traktion zu sorgen (Wunschausstattung).



Hinweis: Die jeweiligen Verbrauchs- und Emissionswerte finden Sie auf Seite 57.
Ein Display im Kombiinstrument zeigt die Kraftverteilung zwischen allen vier Rädern an. (Standardausstattung bei Modellen mit Allradantrieb)

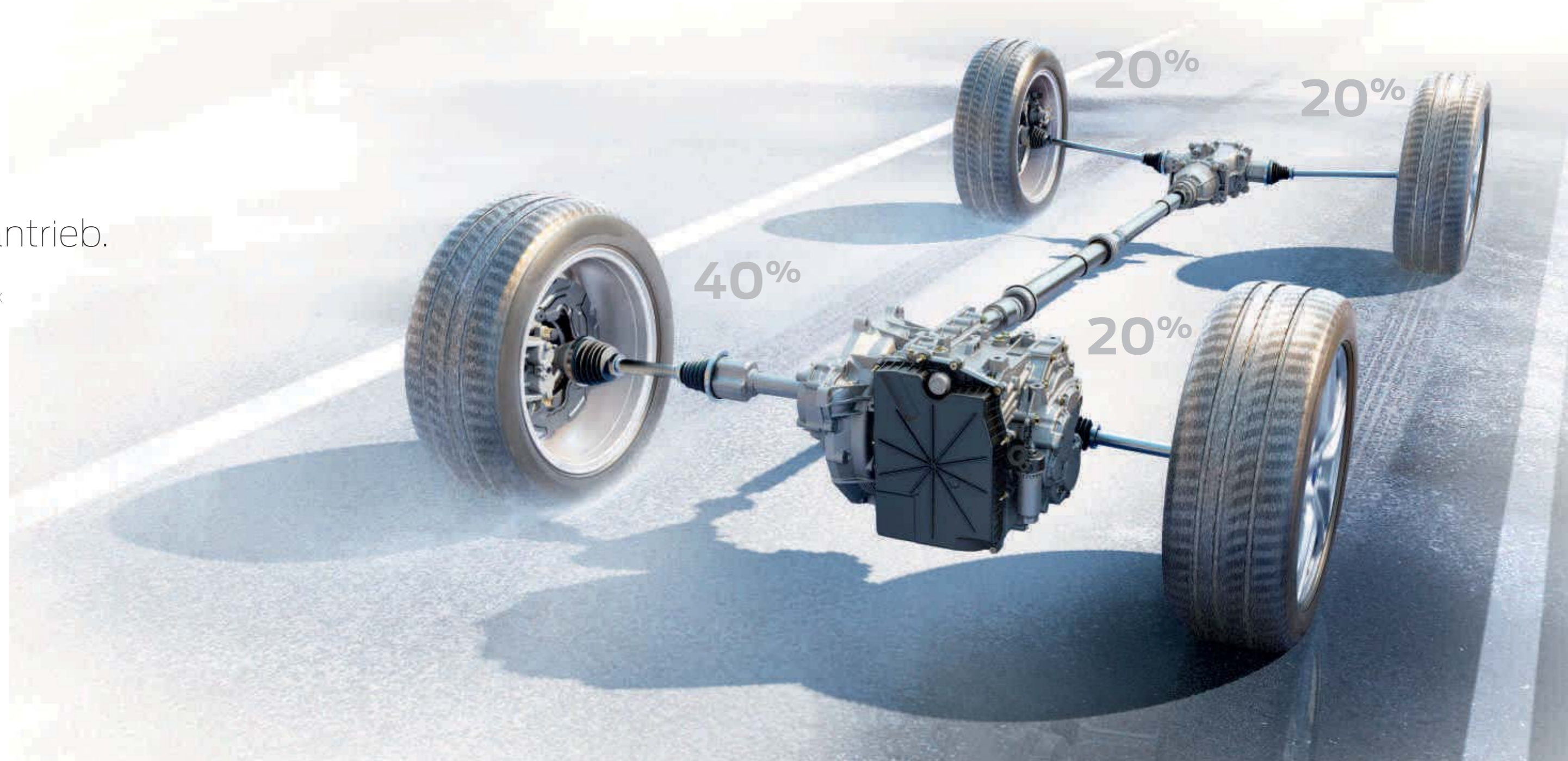



Hohe Leistung,
niedriger Kraftstoffverbrauch.

Bi-Turbo-Dieselmotor mit hoher Leistung

Alle Ford S-MAX Dieselmotoren beeindrucken mit starker Leistung, Agilität und niedrigem Kraftstoffverbrauch. Die bekannte Motorenpalette wird nun verstärkt durch einen neuen 2,0-l-TDCi-Dieselmotor mit 154 kW (210 PS), der mit seiner Leistung aus unserer

Bi-Turbo-Technologie der neuesten Generation überzeugt.

Hinweis: Die jeweiligen Verbrauchs- und Emissionswerte finden Sie auf den Seiten 57-58.

Keine gewöhnlichen Scheinwerfer.

Der neue Ford S-MAX bietet unsere neuesten **Adaptiven LED-Scheinwerfer (Ford Dynamic LED) mit blendfreiem Fernlicht**.

Dieses intelligente Scheinwerfersystem passt sich jeder Umgebung und Fahrsituation an und sorgt so für eine optimale Ausleuchtung der Fahrbahn. Ermöglicht wird das durch eine Kombination aus drei herausragenden Technologien: Bei der LED-Technologie wird das Licht der Scheinwerfer von lichtemittierenden Dioden übernommen, welche ein helles und natürliches Licht erzeugen und durch ihre Effizienz zur Verringerung des Kraftstoffs beitragen. Die adaptive Technologie lässt bei einem Lenkradeinschlag die Scheinwerfer automatisch Kurven und Kreuzungen folgen und sorgt somit für eine bessere Sicht. Die Scheinwerfer der intelligenten Technologie verändern in Abhängigkeit von der Geschwindigkeit die Leuchtmuster. Bei höherer Geschwindigkeit unterstützen sie mit einer größeren Ausleuchtung den Weitwinkel, während Sie bei geringerer Geschwindigkeit ein deutlich breiteres Sichtfeld bieten (Wunschausstattung).





Blendfreies Fernlicht

Das blendfreie Fernlicht lässt Sie mit Fernlicht fahren, ohne andere Verkehrsteilnehmer zu blenden. Die Kamera erkennt den Verkehr vor Ihrem Fahrzeug und blendet das Fernlicht in den betreffenden Teilbereichen ab, während der übrige Straßenverlauf voll ausgeleuchtet bleibt (Wunschausstattung).

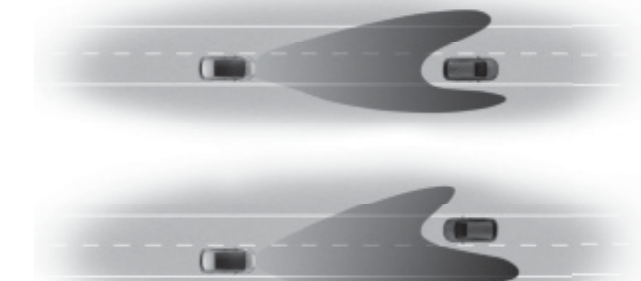

1. Vorausfahrende Fahrzeuge

Die Frontkamera erkennt die Lichtquellen vorausfahrender Fahrzeuge und dunkelt einzelne Bereich des Fernlichts automatisch ab, sodass andere Fahrer nicht geblendet werden.

2. Entgegenkommender Verkehr

Das Fernlicht bleibt in allen Bereichen um das erkannte Fahrzeug herum aktiv und hilft damit, schwer sichtbare Objekte, wie geparkte Fahrzeuge oder Fußgänger weiter auszuleuchten.



Blitzschnelle Reaktion.

Der **Pre-Collision-Assist** erkennt potenzielle Fahrzeugkollisionen und hilft aktiv, diese zu verringern. Wird eine wahrscheinliche Kollision erkannt, wird eine visuelle Warnung auf die Frontscheibe projiziert und es erfolgt eine akustische Warnung. Das Bremssystem wird vorbereitet und reagiert der Fahrer nicht, bremst das System automatisch mit voller Bremskraft. Bei Geschwindigkeitsunterschieden bis 30 km/h können Kollisionen vollständig vermieden werden, darüber hinaus wird die Heftigkeit des Aufpralls verringert (Wunschausstattung).



Parken leicht gemacht.

Überlassen Sie das Einparken in Quer- und Längsparklücken und das Ausparken aus Längsparklücken doch einfach dem **Park-Assistent mit Ein- und Ausparkfunktion (Active Park Assist)**. Der Einpark-Assistent ermittelt mit Hilfe von Ultraschall-Sensoren, ob eine Parklücke ausreichend groß ist und steuert automatisch das Lenkrad. Lediglich Gas- und Bremspedal müssen Sie selbst betätigen. Das Gleiche gilt bei dem Auspark-Assistenten, der Sie aus engen Parklücken manovriert und auch hier müssen Sie lediglich Gas- und Bremspedal betätigen (Wunschausstattung).



Einfach mit Ihrer Stimme
oder durch Berührung steuern.



Mit Ford SYNC 2 mit Touchscreen wählen Sie mit einfachen Sprachbefehlen Ihre Musik aus, stellen die Temperatur ein, steuern das Navigationssystem (Wunschausstattung), telefonieren und finden Kontakte in Ihrem kompatiblen Mobiltelefon – ohne die Hände vom Steuer zu nehmen. Alternativ können Sie diese Funktionen auch über den 8"-Farb-Touchscreen (20,3 cm Bildschirmdiagonale) verwenden (Wunschausstattung für Trend).



„Christoph anrufen“

„Zu Hause anrufen“

„SMS vorlesen“

„Zufallswiedergabe an“

„Büro anrufen“

„Was wird gespielt?“



S-MAX Trend

Highlights der Außenausstattung u.a. mit:

- 17"-Stahlräder mit Radzierblenden
- Außenspiegel in Wagenfarbe lackiert, elektrisch einstellbar, beheizbar und anklappbar, mit integrierten Blinkleuchten (mit Umfeldbeleuchtung)
- Ford Easy Fuel
- Nebelscheinwerfer mit statischem Abbiegelicht und Chrom-Dekor-Umrandung
- Zentralverriegelung mit Fernbedienung

Highlights der Innenausstattung u.a. mit:

- Audiosystem CD mit USB-Anschluss und Lenkrad-Fernbedienung
- Fensterheber vorn und hinten, elektrisch
- Ford Power-Startfunktion (schlüsselloses Starten) inkl. zweier passiver Fahrzeugschlüssel
- Gepäckraumabdeckung, herausnehmbar
- Intelligentes Sicherheits-System* (IPS - Intelligent Protection System)
- Klimaanlage mit automatischer Temperaturkontrolle (2-Zonen-Klimaautomatik)
- Multifunktions-Lederlenkrad und Lederschaltknäuf

- MyKey-Schlüsselsystem (individuell programmierbarer Zweitschlüssel)
- Sportsitze vorn, 4fach manuell einstellbar
- Start-Stopp-System
- Staufach unter Fahrer- und Beifahrersitz
- Teppichfußmatten vorn

Ford S-MAX Trend Motorisierung:

Benziner: 1,5-l-EcoBoost mit 118 kW (160 PS), 2,0-l-EcoBoost mit 176 kW (240 PS)
 Diesel: 2,0-l-TDCi mit 88 kW (120 PS), 2,0-l-TDCi mit 110 kW (150 PS), 2,0-l-TDCi mit 132 kW (180 PS)

***Hinweis:** Ein rückwärtsgerichteter Kindersitz darf nicht auf Beifahrersitzen mit aktiviertem Frontairbag installiert werden. Der sicherste Platz für Kinder ist ordnungsgemäß gesichert und angegurtet auf dem Rücksitz.

Hinweis: Die jeweiligen Verbrauchs- und Emissionswerte finden Sie auf der Seite 57.



S-MAX Titanium

Highlights der Außenausstattung, zusätzlich zum Trend:

- 17"-Leichtmetallräder
- Chrom-Dekor-Umrandung der Seitenscheiben und des unteren Kühlergrills
- Fahrspur-Assistent inkl. Fahrspurhalte-Assistent und Müdigkeitswarner
- Fernlicht-Assistent
- Frontscheibe und Scheibenwaschdüsen, beheizbar
- LED-Tagfahrlicht
- Scheibenwischer mit Regensensor
- Scheinwerfer-Assistent mit Tag/Nacht-Sensor

Highlights der Innenausstattung, zusätzlich zum Trend

- Ambientebeleuchtung im Innenaum
- Audiosystem CD inkl. Ford SYNC 2 mit Touchscreen (20,3 cm Bildschirm-diagonale)
- Geschwindigkeitsregelanlage mit intelligentem Geschwindigkeitsbegrenzer
- Innenspiegel, automatisch abblendend
- Teppichfußmatten „Premium“ vorn und hinten
- Verkehrschild-Erkennungssystem
- Vordersitze, individuell und variabel beheizbar

S-MAX Titanium Motorisierung

Benziner: 1,5-l-EcoBoost mit 118 kW (160 PS), 2,0-l-EcoBoost mit 176 kW (240 PS)
 Diesel: 2,0-l-TDCi mit 110 kW (150 PS), 2,0-l-TDCi mit 132 kW (180 PS), 2,0-l-TDCi-Bi-Turbo mit 154 kW (210 PS)



Bordcomputer mit Verbrauchs- und Kilometerangaben sowie Außentemperaturanzeige



Chrom-Dekor-Umrandung des unteren Kühlergrills (Serienausstattung bei Titanium)

Hinweis: Die jeweiligen Verbrauchs- und Emissionswerte finden Sie auf der Seite 57.

Sie haben noch mehr Wünsche?

Frontkamera mit „Split View“-Technologie

Eine zweigeteilte Frontkamera bietet eine 180-Grad-Ansicht von der linken und rechten Seite der Front des Fahrzeugs. Im Multifunktionsdisplay wird ein zweigeteiltes Bild angezeigt, das es dem Fahrer ermöglicht zu sehen, was vorn von beiden Seiten des Fahrzeugs auf ihn zukommt, wenn seine Sicht nach vorne eingeschränkt ist (Wunschausstattung).



Sensorgesteuerte Heckklappe

Das Öffnen und Schließen der Heckklappe des neuen Ford S-MAX ist ganz leicht, auch wenn Sie Ihre Hände voll haben. Wenn sich der Schlüssel in Ihrer Hosen- oder Handtasche befindet, können Sie die Heckklappe betätigen, ohne irgendetwas berühren zu müssen, indem Sie eine leichte Fußbewegung unter der Mitte des hinteren Stoßfängers ausführen (Wunschausstattung).



Panoramadach

Erfreuen Sie sich an der Schönheit Ihrer Umgebung und genießen Sie dabei den Komfort Ihres neuen Ford S-MAX. Ein Panoramadach über die volle Länge lässt die Sonne herein, während ein „Solar Reflect“-Wärmeschutz und eine elektrische Sonnenblende im Bedarfsfall Schatten spenden und die Privatsphäre schützen (Wunschausstattung).



Beheizbares Lenkrad

Das Lenkrad heizt sich nach Tastendruck auf und bietet bei Kälte ein zusätzliches Plus an Komfort (Wunschausstattung).



Blazer-Blau
Normalfarbe



Magnetic-Grau
Metallic-Lackierung*



Frost-Weiß
Normalfarbe*



Panther-Schwarz
Metallic-Lackierung*



Polar-Silber
Metallic-Lackierung*



Mamba-Grün
Metallic-Lackierung*



Indic-Blau
Metallic-Lackierung*



Ruby-Rot
Spezielle Metallic-Lackierung*



Perl-Silber
Metallic-Lackierung*

Wir haben Perl-Silber gewählt. Welche Farbe nehmen Sie?

Dank eines sorgfältigen mehrstufigen Lackierungsprozesses verfügt der neue Ford S-MAX über ein ebenso schönes wie robustes Äußeres. Stahlkarosserieteile mit Wachsinjektion, die strapazierfähige Decklackierung sowie neue Materialien und Verarbeitungsprozesse sorgen dafür, dass Ihr Fahrzeug sein gutes Aussehen für viele Jahre behält.

*Frost-Weiß und Metallic-Lackierungen gegen Aufpreis

Der Ford S-MAX erhält eine Garantie von 12 Jahren gegen Durchrostn von Karosserieteilen. Diese gilt ab Datum der Erstzulassung oder der Auslieferung durch den Ford Vertragspartner (es gilt das früheste Datum). Details entnehmen Sie bitte den gültigen Garantiebedingungen.

Hinweis: Die Fahrzeugabbildungen dienen ausschließlich der Darstellung der Außenfarben und können deshalb von den aktuellen Fahrzeugspezifikationen oder der Produktverfügbarkeit auf bestimmten Märkten abweichen. Die abgebildeten Außen- und Polsterfarben in dieser Broschüre können aus drucktechnischen Gründen geringfügig von den tatsächlichen Farben abweichen.



Maßgeschneidert.



Wenn Sie Ihre perfekte Sitzposition gefunden haben, lässt sich diese mit Hilfe der Memory-Funktion speichern. Somit finden Sie diese, beim nächsten Einstieg wieder vor (Wunschausstattung).



Abb. zeigt einen Ford S-MAX Titanium mit Leder-Stoff-Polsterung in Wildleder-Optik (Wunschausstattung für Titanium).

Durch die neu gestaltete Innenausstattung des neuen Ford S-MAX werden Fahrten für Sie und Ihre Familie zu einem luxuriösen Erlebnis. Geräuschdämpfende Materialien schaffen ein Interieur voller Harmonie. Ergänzt wird dies durch eine Auswahl an hochwertigen Leder- und Stoffbezügen.



- | | |
|---|--|
| 1. Stoff-Polsterung in Schwarz (Standard für Trend) | 5. Premium-Lederpolsterung in Hellgrau/Beige (Wunschausstattung für Titanium) |
| 2. Stoff-Polsterung in Schwarz (Standard für Titanium) | 6. Premium-Leder-Polsterung mit Massagefunktion in Schwarz (Wunschausstattung für Titanium) |
| 3. Stoff-Polsterung in Hellgrau/Beige (Wunschausstattung für Titanium) | 7. Premium-Leder-Polsterung mit Massagefunktion in Hellgrau/Beige (Wunschausstattung für Titanium) |
| 4. Premium-Leder-Polsterung in Schwarz (Wunschausstattung für Titanium) | |



Räder



17"-Leichtmetallräder im
5x2-Speichen-Design



17"-Leichtmetallräder im
10-Speichen-Design
(Zubehör)



18"-Leichtmetallräder im
5x2-Speichen-Design

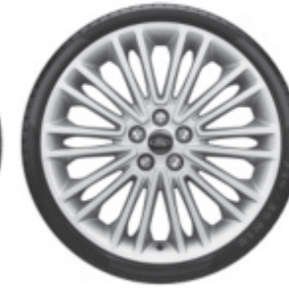

19"-Leichtmetallräder im
Multi-Speichen-Design



Bereifung und Räder

4 Stahlräder 7,5 J x 17 mit Reifen 235/55 R17 (nicht i.V. mit Allradantrieb und 2,0-l-EcoBoost-Motor)
- Radzierblenden

4 Leichtmetallräder 7,5 J x 17 mit Reifen 235/55 R 17 im 5-Speichen-Design „Easy Clean“

4 Leichtmetallräder 7,5 J x 17 mit Reifen 235/55 R 17 im 5x2-Speichen-Design (nur serienmäßig bei Allradantrieb und 2,0-l-EcoBoost-Motor)

4 Leichtmetallräder 7,5 J x 17 mit Reifen 235/55 R 17 im 15-Speichen-Design (nicht i.V. mit Allradantrieb und 2,0-l-EcoBoost-Motor)

4 Leichtmetallräder 7,5 J x 18 mit Reifen 235/50 R 18 im 5-Speichen-Design

4 Leichtmetallräder 7,5 J x 18 mit Reifen 235/50 R 18 im 5x2-Speichen-Design

4 Leichtmetallräder 8 J x 19 mit Reifen 245/45 R 19 im Multi-Speichen-Design

4 Winterreifen nur i.V. mit 7,5 J x 17 Rädern mit Reifen 235/55 R17 (voraussichtlich bestellbar ab 4. Quartal 2015)

4 Ganzjahresreifen nur i.V. mit 7,5 J x 17 Rädern mit Reifen 235/55 R 17

Reifendruckkontrollsystem (TPMS - Tyre Pressure Monitoring System)

Reserverad: Notrad 4 J x 17 (bei Verwendung max. 80 km/h zulässig) (nicht i.V. mit Anhängervorrichtung, elektrisch schwenkbar)

Reifen-Reparatur-Set (i.V. mit Anhängervorrichtung, elektrisch schwenkbar)

● = serienmäßig, ○ = auf Wunsch, gegen Mehrpreis, □ = siehe Ausstattungspakete, – = nicht verfügbar.

Trend

Titanium

	Trend	Titanium
4 Stahlräder 7,5 J x 17 mit Reifen 235/55 R17 (nicht i.V. mit Allradantrieb und 2,0-l-EcoBoost-Motor) - Radzierblenden	●	-
4 Leichtmetallräder 7,5 J x 17 mit Reifen 235/55 R 17 im 5-Speichen-Design „Easy Clean“	○	-
4 Leichtmetallräder 7,5 J x 17 mit Reifen 235/55 R 17 im 5x2-Speichen-Design (nur serienmäßig bei Allradantrieb und 2,0-l-EcoBoost-Motor)	○/●	●
4 Leichtmetallräder 7,5 J x 17 mit Reifen 235/55 R 17 im 15-Speichen-Design (nicht i.V. mit Allradantrieb und 2,0-l-EcoBoost-Motor)	-	●
4 Leichtmetallräder 7,5 J x 18 mit Reifen 235/50 R 18 im 5-Speichen-Design	-	○
4 Leichtmetallräder 7,5 J x 18 mit Reifen 235/50 R 18 im 5x2-Speichen-Design	-	○
4 Leichtmetallräder 8 J x 19 mit Reifen 245/45 R 19 im Multi-Speichen-Design	-	○
4 Winterreifen nur i.V. mit 7,5 J x 17 Rädern mit Reifen 235/55 R17 (voraussichtlich bestellbar ab 4. Quartal 2015)	○	○
4 Ganzjahresreifen nur i.V. mit 7,5 J x 17 Rädern mit Reifen 235/55 R 17	○	○
Reifendruckkontrollsystem (TPMS - Tyre Pressure Monitoring System)	●	●
Reserverad: Notrad 4 J x 17 (bei Verwendung max. 80 km/h zulässig) (nicht i.V. mit Anhängervorrichtung, elektrisch schwenkbar)	●	●
Reifen-Reparatur-Set (i.V. mit Anhängervorrichtung, elektrisch schwenkbar)	●	●

Hauptbild 19"-Leichtmetallräder im Multi-Speichen-Design

Hinweis Die für den Ford S-MAX erhältlichen 19"-Räder wurden entwickelt, um gegenüber den anderen Leichtmetallrädern noch dynamischere Fahreigenschaften und ein stabileres Fahrverhalten zu ermöglichen.

LED-Tagfahrlicht

Die LED-Tagfahrleuchten des neuen Ford S-MAX zeigen außerdem als Lauflicht beim Blinken die Richtung an (Wunschausstattung).

Adaptive LED-Scheinwerfer (Ford Dynamic LED)

Die neuen Ford Dynamic LED-Scheinwerfer passen sich jeder Umgebung und Fahrsituation automatisch an und sorgen so für eine optimale Ausleuchtung der Fahrbahn (Wunschausstattung).



Außenausstattung

Ausstattung außen

Anhängervorrichtung, elektrisch schwenkbar [max. für 3 Fahrräder (max. 60 kg Gesamtgewicht der Fahrräder); nicht i.V. mit Niveaueinrichtung hinten; nur i.V. mit Reifen-Reparatur-Set, Notrad 17" entfällt]; ESP-Anhängerstabilisierung, Dauerstromversorgung, geschaltete Stromversorgung sowie Berganfahrassistent

Außenspiegel in Wagenfarbe lackiert, elektrisch einstellbar, beheizbar und anklappbar, mit integrierten Blinkleuchten und mit Umfeldbeleuchtung

- zusätzlich mit Toter-Winkel-Assistent (Blind Spot Information System inkl. Cross Traffic Alert)

Chrom-Dekor-Umrandung der Seitenscheiben

Dachreling, Aluminium-Look (nicht i.V. mit Panoramadach)

Frontscheibe und Scheibenwaschdüsen, beheizbar (siehe auch Winter-Paket)

- zusätzlicher Mehrpreis für Frontscheibe „Solar Reflect“

Heckklappe, elektrisch

- zusätzlich sensorgesteuert (Öffnen per Fußbewegung; siehe Design-Paket II und Ford Key-Free-Paket)

Heckspoiler (siehe auch Ford S-MAX Individual-Paket)

Kühlergrill (oberer Teil) mit Chrom-Umrandung und Chrom-Streben

Kühlergrill (unterer Teil) mit Chrom-Umrandung

Lackierung Frost-Weiß

Lackierung Metallic

Lackierung Ruby-Rot Metallic

● = serienmäßig, ○ = auf Wunsch, gegen Mehrpreis, □ = siehe Ausstattungspakete, – = nicht verfügbar.

Trend
Titanium

	Trend	Titanium
Anhängervorrichtung, elektrisch schwenkbar [max. für 3 Fahrräder (max. 60 kg Gesamtgewicht der Fahrräder); nicht i.V. mit Niveaueinrichtung hinten; nur i.V. mit Reifen-Reparatur-Set, Notrad 17" entfällt]; ESP-Anhängerstabilisierung, Dauerstromversorgung, geschaltete Stromversorgung sowie Berganfahrassistent	○	○
Außenspiegel in Wagenfarbe lackiert, elektrisch einstellbar, beheizbar und anklappbar, mit integrierten Blinkleuchten und mit Umfeldbeleuchtung	●	●
- zusätzlich mit Toter-Winkel-Assistent (Blind Spot Information System inkl. Cross Traffic Alert)	○	○
Chrom-Dekor-Umrandung der Seitenscheiben	-	●
Dachreling, Aluminium-Look (nicht i.V. mit Panoramadach)	○	○
Frontscheibe und Scheibenwaschdüsen, beheizbar (siehe auch Winter-Paket)	○	●
- zusätzlicher Mehrpreis für Frontscheibe „Solar Reflect“	○	○
Heckklappe, elektrisch	○	○
- zusätzlich sensorgesteuert (Öffnen per Fußbewegung; siehe Design-Paket II und Ford Key-Free-Paket)	□	□
Heckspoiler (siehe auch Ford S-MAX Individual-Paket)	○	○
Kühlergrill (oberer Teil) mit Chrom-Umrandung und Chrom-Streben	●	●
Kühlergrill (unterer Teil) mit Chrom-Umrandung	-	●
Lackierung Frost-Weiß	○	○
Lackierung Metallic	○	○
Lackierung Ruby-Rot Metallic	○	○

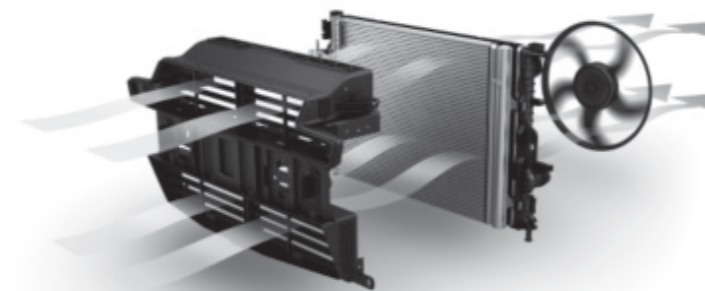

Geringerer Luftwiderstand, geringerer Verbrauch

Variabler Kühlerlufteinlass

Der variable Kühlerlufteinlass regelt automatisch die Luftzufuhr zum Motorraum, sodass der Motor schneller auf Betriebstemperatur kommt und bei Bedarf intelligent gekühlt wird. Bei höheren Geschwindigkeiten reduziert das Schließen der Einlassöffnungen den Luftwiderstand und senkt so den Kraftstoffverbrauch.

Außenausstattung

	Trend	Titanium
Nebelscheinwerfer mit statischem Abbiegelicht und Chrom-Dekor-Umrandung	●	●
Panoramadach mit „Solar Reflect“-Wärmeschutz und elektrischer Sonnenblende (nicht i.V. mit Dachreling, Aluminium-Look)	○	○
Scheibenwischer mit Regensensor (Sensivität variabel einstellbar) und Scheinwerfer-Assistent mit Tag/Nacht-Sensor (für Trend siehe Technologie-Paket)	□	●
Adaptive LED-Scheinwerfer (Ford Dynamic LED) (siehe auch Design-Paket II) (für Trend nur i.V. mit Ford SYNC 2 mit Touchscreen) - Scheinwerfer, adaptiv mitlenkend, mit Abbiegelicht - LED-Scheinwerfer mit blendfreiem Fernlicht - für Trend: LED-Tagfahrlicht	○	○
Scheinwerfer-Abblendlicht mit Ausschaltverzögerung inkl. „Begrüßungsfunktion“	●	●
Seitenscheiben ab 2. Sitzreihe und Heckscheibe, dunkel getönt (siehe auch Design-Paket I)	○	○
Seitenschweller und Stoßfänger in Wagenfarbe lackiert (siehe Design-Paket I)	□	□
Tagfahrlicht	●	●
- mit LED-Technologie (für Trend siehe adaptive LED-Scheinwerfer)	□	●

● = serienmäßig, ○ = auf Wunsch, gegen Mehrpreis, □ = siehe Ausstattungspakete, – = nicht verfügbar.

Thule®+ Dachbox

Die Dachboxen schützen Ihr Gepäck vor Witterungseinflüssen und Diebstahl. (Zubehör, in verschiedenen Größen erhältlich)

Dachspoiler

Der Dachspoiler in Wagenfarbe rundet das Erscheinungsbild des Ford S-MAX perfekt ab. (Wunschausstattung und Zubehör)



Dachreling

Die stylische Dachreling (Wunschausstattung) wertet das Erscheinungsbild des Ford S-MAX auf und erhöht in Verbindung mit den Querträgern (Zubehör) seine Vielseitigkeit.

Thule®+ Heckfahrradträger

Hochwertiger Heckfahrradträger des renommierten Herstellers Thule®+. Der Abklappmechanismus sorgt für bequemen Zugang zum Gepäckraum. (Zubehör)

Anhängervorrichtung, elektrisch schwenkbar

Kann durch elektrische Betätigung unter den Stoßfänger geschwenkt werden. Geeignet für den Transport eines Fahrradträgers für max. 3 Fahrräder. Gesamtgewicht der Fahrräder dabei max. 60 kg. (Wunschausstattung)

ClimAir®+ Windabweiser

Verringern Windturbulenzen und -geräusche, damit Sie Ihre Fahrt bei offenem Fenster genießen können, sogar bei leichtem Regen. (Zubehör)

Sicherheitstrenngitter

Robustes Trenngitter zum sicheren Transport von Hunden oder Gepäck. Erhältlich in voller Höhe zur Anbringung hinter der ersten Sitzreihe (Wunschausstattung und Zubehör) und in halber Höhe zur Befestigung hinter der zweiten Sitzreihe (nur Zubehör, nicht in Verbindung mit der 3-Zonen-Klimaautomatik)*.

*Erfüllt die EU-Sicherheitsnormen ECE-R17.07/DIN 75410-2.
+Garantie-Informationen siehe Rückseite der Broschüre.



WWW

Weiteres Zubehör für Ihren Ford S-MAX finden Sie unter www.ford-zubehoer.de
Attraktive Lifestyle-Produkte - von Mode über Accessoires bis zu Modellautos - finden Sie auf www.fordlifestylecollection.com.

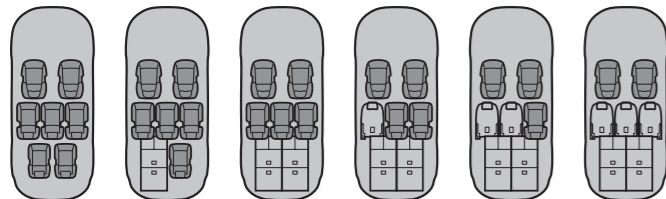

Flexibles Sitzsystem

Dem unglaublich anpassbaren Interieur des neuen Ford S-MAX sind praktisch keine Grenzen gesetzt. Die drei vollwertigen Sitze in der zweiten Reihe können einzeln oder zusammen flach umgelegt, verschoben, geneigt oder nach vorne gekippt werden – all das in einem einfachen, mit einer Hand ausführbaren Vorgang. Die beiden Sitze der optionalen dritten Sitzreihe lassen sich mit einer einzigen Bewegung zu einer flachen Ebene umlegen (Wunschausstattung).

Innenausstattung

	Trend	Titanium
Sitze		
Fahrer- und Beifahrersitz, 4-fach manuell einstellbar, inkl. manuell einstellbarer Lendenwirbelstütze	●	●
Fahrersitz, 10-fach elektrisch einstellbar, mit elektrisch einstellbarer Lendenwirbelstütze und Memory-Funktion für Fahrersitz und Außenspiegel zusätzlich mit: - Außenspiegel Fahrerseite abblendend - zusätzlich bei Trend: - Vordersitze individuell und variabel beheizbar	○	○
2. Sitzreihe mit 3 Einzelsitzen (FoldFlat System) – in Längsrichtung verstellbar; Sitzrückenlehnen neigungsverstellbar und einzeln umklappbar; Kopfstützen versenkbar	●	●
3. Sitzreihe mit 2 Einzelsitzen (FoldFlat System) – Sitzrückenlehnen einzeln umklappbar; Kopfstützen versenkbar	○	○
3. Sitzreihe mit 2 Einzelsitzen (Easy FoldFlat System) – Sitzrückenlehnen per Knopfdruck einzeln umklappbar und manuell aufklappbar (gilt auch für die Sitze der 2. Sitzreihe), Kopfstützen versenkbar, leichter Einstieg in die 3. Sitzreihe (Easy Entry)	–	○
Kartentaschen an Fahrer- und Beifahrersitzrückenlehne	●	●
Stoff-Polsterung	●	●
Polsterung Leder/Stoff in Wildleder-Optik (siehe auch Design-Paket II) – Fahrersitz, 10-fach elektrisch einstellbar mit Memory-Funktion, Beifahrersitz, 10-fach elektrisch einstellbar	–	○
Premium-Lederpolsterung (Sitzmittelbahnen, Sitzwangen, Kopfstützen und Sitzrückenlehnen in Leder) inkl. Komfortsitzen statt Sportsitzen (siehe auch Design-Paket II) – Fahrersitz, 10-fach elektrisch einstellbar mit Memory-Funktion; Beifahrersitz, 10-fach elektrisch einstellbar	–	○
Premium-Lederpolsterung (siehe Beschreibung oben) mit Massagefunktion (Multikontursitze vorn statt Sportsitze) – Multikontursitze vorn, klimatisiert (mit mehrstufiger Belüftung); Fahrersitz, 8-fach elektrisch einstellbar mit Memory-Funktion; Beifahrersitz, 8-fach elektrisch einstellbar (nicht i.V. mit Design-Paket II)	–	○
Sportsitze vorn (nicht i.V. mit Premium-Lederpolsterung)	●	●
Staufach unter Fahrer- und Beifahrersitz	●	●
Tablets an den Vordersitzrückenlehnen (siehe Traveller-Pakete)	□	□
Vordersitze, individuell und variabel beheizbar (für Trend siehe Winter-Paket I oder Fahrersitz 10-fach elektrisch einstellbar)	□	●
Vordersitze, klimatisiert (mit mehrstufiger Belüftung; siehe Winter-Paket II)	–	□

● = serienmäßig, ○ = Wunschausstattung, gegen Mehrpreis, □ = siehe Ausstattungspakete, – = nicht verfügbar.

Easy FoldFlat-System-Direktfunktion für Sitze = ultimativer Komfort

Abb. links zeigt EasyFoldFlat-System

Mithilfe des Easy FoldFlat-Systems des neuen Ford S-MAX können Sie die Sitze der zweiten und optionalen dritten Reihe einfach per Tastendruck umlegen. Das Easy FoldFlat-System für Sitze der dritten Reihe ist als Wunschausstattung erhältlich. Durch die im Laderaum vorhandenen Funktionsknöpfe lassen sich große Objekte schneller verstauen, da die Seitentüren nicht geöffnet werden müssen, um auf den Klappmechanismus der Sitze zuzugreifen. Die Sitze sind problemlos mit einer Hand wieder aufklappbar.



Innenausstattung

	Trend	Titanium
Audio- und Kommunikationssysteme		
Audiosystem CD (nicht serienmäßig bei Ford S-MAX Trend mit Allradantrieb, siehe folgendes Audiosystem) – Radio-CD-Player, MP3-fähig, 8 Lautsprecher, USB-Anschluss, Diversity-Antenne und Lenkrad-Fernbedienung	●	-
Audiosystem CD inkl. Ford SYNC mit AppLink (serienmäßig bei Ford S-MAX Trend mit Allradantrieb) – Radio-CD-Player, MP3-fähig, AUX-Eingang, USB-Anschluss, 8 Lautsprecher, Diversity-Antenne und Lenkrad-Fernbedienung	○	-
- zusätzlich mit digitalem Radioempfang DAB/DAB+ (Digital Audio Broadcasting)	○	-
Audiosystem CD inkl. Ford SYNC 2 mit Touchscreen – Radio-CD-Playe, MP3-fähig, 8 Lautsprecher und Lenkrad-Fernbedienung	○	●
- zusätzlich mit digitalem Radioempfang DAB/DAB+ (Digital Audio Broadcasting)	○	○
- zusätzlich mit Ford Navigationssystem – Zielführung akustisch und optisch, dynamische Navigation mit erweitertem Verkehrsinformationssysteme, (TMCpro), Fahrspurempfehlung, Straßenkarte für Europa (SD-Karte) erweiterte Funktionen von Ford SYNC 2 mit Touchscreen i.V. mit einem Navigationssystem – erweiterte Sprachsteuerung (Zieleingabe und „POI“-Suche (Point of Interest) per Sprachbefehl), erweiterte Sprachausgabe (Gesprochene Straßennamen und Autobahnausfahrten), detaillierte Visualisierung (3D-Darstellung von Straßenkreuzungen, Abbiegungen und Sehenswürdigkeiten), Michelin-Reiseführer für Europa (detaillierte Informationen zu Hotels, Restaurants und Sehenswürdigkeiten)	○	○
- zusätzlich mit Ford Navigationssystem und digitalem Radioempfang DAB/DAB+ (Digital Audio Broadcasting)	○	○
Audiosystem Sony inkl. Ford SYNC 2 mit Touchscreen – Radio-CD-Player; MP3-fähig; 9 Premium-Lautsprecher und Lenkrad-Fernbedienung	-	○
- zusätzlich mit digitalem Radioempfang DAB/DAB+ (Digital Audio Broadcasting)	-	○
- zusätzlich mit Sony Navigationssystem (siehe Beschreibung Ford Navigationssystem)	-	○
- zusätzlich mit Sony Navigationssystem und digitalem Radioempfang DAB/DAB+ (Digital Audio Broadcasting) sowie Premium-Sound-System – 12 Premium-Lautsprecher inkl. Subwoofer, 10-Kanal-Audioverstärker mit 390 Watt Leistung	-	○

● = serienmäßig, ○ = Wunschausstattung, gegen Mehrpreis, □ = siehe Ausstattungspakete. – = nicht verfügbar.

Hinweis: Die Bluetooth®-Wortmarke und Logos sind Eigentum der Bluetooth SIG Inc. und werden von der Ford-Werke GmbH und den zugehörigen Unternehmen unter Lizenz verwendet.

Adaptive Lenkung (Adaptive Steering)

Ein neues Merkmal des neuen Ford S-MAX ist die adaptive Lenkung. Sie optimiert das Ansprechverhalten der Lenkung und passt das Übersetzungsverhältnis kontinuierlich dem aktuellen Tempo an. So ist bei niedrigen Geschwindigkeiten weniger Lenkbewegung erforderlich, was insbesondere beim Einparken vorteilhaft ist. Auf der anderen Seite wird bei höheren Geschwindigkeiten mehr Lenkbewegung benötigt (Wunschausstattung, voraussichtlich verfügbar ab Oktober 2015).

Geringe Geschwindigkeit

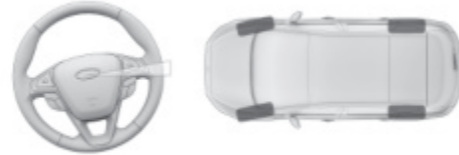

Hohe Geschwindigkeit

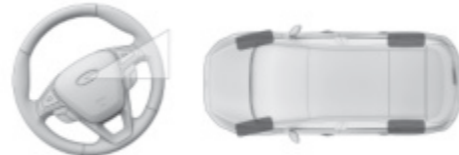

Erholt und energiegeladen ankommen

Premium-Lederpolsterung mit Massagefunktion (Multikontursitze vorn)

Für einen hochklassigen Komfort sorgt die neue Premium-Lederpolsterung mit Massagefunktion. Die Vordersitze sind 8-fach elektrisch einstellbar und bieten optimalen Komfort - besonders wenn Sie regelmäßig weite Strecken zurücklegen müssen. Das Herzstück dieser Sitze sind 11 variabel einstellbare Luftpolster, wodurch die Sitzkontur optimal an die individuelle Körperform angepasst werden kann. Mit der Memory-Funktion lassen sich die Premium-Ledersitze mit Massagefunktion jederzeit bequem in die zuvor eingestellte Position bringen. Neben der Massagefunktion bieten die Sitze zudem eine mehrstufige Kühl- und Heizfunktion, damit das individuell gewünschte Wohlfühlklima optimal eingestellt werden kann. (Wunschausstattung)



Hallo Welt

Dank der Auswahl an erstklassigen Audio-, Navigations- und Kommunikationssystemen mit integrierten Anschlussmöglichkeiten für Ihre Geräte können Sie im neuen Ford S-MAX Ihre Lieblingsmusik hören und mit der Welt kommunizieren.



Lenkrad-Fernbedienung

Die Hände fest am Lenkrad und die Lieblingsmusik im Ohr.



USB-Schnittstelle

Integrierte Anschlussmöglichkeit* für Ihren iPod®, MP3-Player oder USB-Stick. Ermöglicht das Abspielen (und die Steuerung) der auf Ihrem Wiedergabegerät gespeicherten Titel über das Audiosystem des Fahrzeugs, wobei die Playlist auf dem Armaturenbrett angezeigt wird (Wunschausstattung).

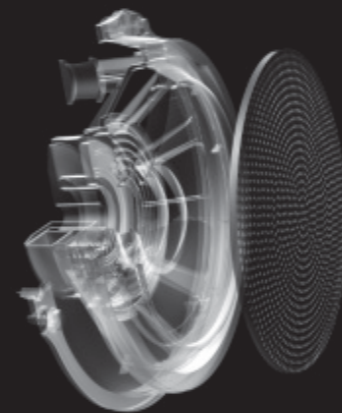

Hochleistungs-Lautsprecher

Dank der hochwertigen Sony-Lautsprecher und des leistungsstarken Subwoofers des Premium-Sound-Systems können Sie sich stets auf eine makellose Audiowiedergabe freuen (Wunschausstattung).

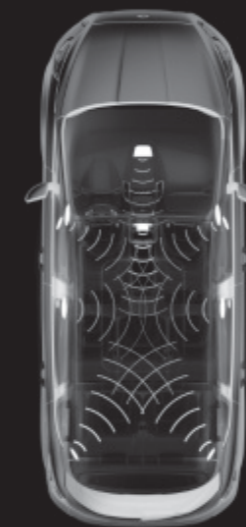

Premium-Sound-System

Die Lautsprecher in den vorderen Türen und der zentrale Lautsprecher in der Mittelkonsole bilden zusammen ein eindrucksvolles Drei-Wege-System. Leistungsstarke hintere Lautsprecher und ein Subwoofer hinten runden den Klang ab und sorgen für einen perfekt abgestimmten Hörerlebnis im Fahrgastraum (Wunschausstattung).



Ford SYNC 2 mit Touchscreen

Ford SYNC 2 mit Touchscreen erlaubt Ihnen, mit einfachen Sprachbefehlen Ihre Musik auszuwählen, die Temperatur einzustellen, das Navigationssystem zu bedienen, zu telefonieren und Kontakte aus Ihrem Telefonverzeichnis von Ihrem kompatiblen Telefon auszuwählen - ohne die Hände vom Lenkrad nehmen zu müssen. Alternativ können Sie dies auch über den 8-Zoll-Farbtouchscreen (20,3 cm Bildschirmdiagonale) vornehmen. Sie können sich sogar eingehende Textnachrichten vorlesen lassen (Wunschausstattung).

*iPod® Konnektivität nur mit Ford SYNC verfügbar. iPod® ist eine Marke der Apple Inc.

Innenausstattung

	Trend	Titanium
Ausstattung innen		
Ambientebeleuchtung vorn inkl. Vordertürablage-, Instrumenten-, Mittelkonsolen-, Fußraum- und Getränkehalterbeleuchtung	-	●
Bordcomputer mit Verbrauchs- und Kilometerangaben sowie Außentemperaturanzeige mit 10,7 cm Farbdisplay	●	-
Bordcomputer mit Verbrauchs- und Kilometerangaben sowie Außentemperaturanzeige mit 20,3 cm Farbdisplay	-	●
Einstiegszierleisten vorn, Chrom-Dekor	●	●
Fensterheber vorn und hinten, elektrisch, mit automatischer Öffnungs- und Schließfunktion sowie Einklemmschutz	●	●
Gepäckraumabdeckung, herausnehmbar	●	●
Gepäckraumbeleuchtung	●	●
Handschuhfach, beleuchtet	●	●
Innenbeleuchtung mit Verzögerungsschaltung	●	●
Innenspiegel, automatisch abblendend (für Trend siehe Technologie-Paket)	□	●
Klimaanlage mit automatischer Temperaturkontrolle, für Fahrer- und Beifahrerseite getrennt regelbar (2-Zonen-Klimaautomatik)	●	●
Klimaanlage mit automatischer Temperaturkontrolle, für Fahrer- und Beifahrerseite sowie Fond getrennt regelbar (3-Zonen-Klimaautomatik) (nur i.V. mit 3. Sitzreihe, nicht i.V. mit Sicherheitstrennnetz)	○	○
Lederlenkrad, beheizbar (siehe Winter-Paket II oder Lenksäule elektrisch einstellbar)	□	□

Innenausstattung

	Trend	Titanium
Ausstattung innen		
Lenksäule, in Höhe und Reichweite einstellbar	●	●
Lenksäule, elektrisch, in Höhe und Reichweite einstellbar inkl. beheizbarem Lenkrad und Memory-Funktion (nur i.V. mit 10-fach elektrisch einstellbaren Sitzen)	-	○
Leselampen vorn und hinten, LED	●	●
Make-up-Spiegel in Fahrer- und Beifahrersonnenblende	●	●
Mittelkonsole vorn, mit gepolsteter Armauflage, unter der Armauflage Staufach; 2 Getränkehalter; 12-Volt-Anschluss, hinten	●	●
Multifunktions-Lederlenkrad inkl. Lederschaltknäuf	●	●
Pedalerie mit Aluminium-Auflagen (siehe Sport-Paket)	-	□
Schaltwippen am Lenkrad i.V. mit Automatikgetriebe und Ford PowerShift-Automatik	●	●
Sonnenschutzrollos in den hinteren Seitentüren (siehe Traveller-Pakete)	□	□
Teppichfußmatten vorn	●	-
Teppichfußmatten „Premium“ vorn und hinten (sowie in 3. Sitzreihe, wenn diese als Wunschausstattung bestellt wurde)	-	●
Standheizung, kraftstoffbetrieben, inkl. Fernbedienung und verstärkter Batterie	-	○
Zigarettenanzünder und Aschenbecher in der Mittelkonsole	○	○
12-Volt-Anschluss vorn und in 1. Sitzreihe Fahrgastraum	●	●

● = serienmäßig, ○ = Wunschausstattung, gegen Mehrpreis, □ = siehe Ausstattungspakete. - = nicht verfügbar.

Innovative Technologie.

Der neue Ford S-MAX verfügt über beeindruckende Technologien, die das Leben für Sie und Ihre Mitfahrer einfacher machen.

1. Frontkamera mit „SplitView“-Technologie*

Eine zweigeteilte Frontkamera bietet eine 180-Grad-Ansicht von der linken und rechten Front des Fahrzeuges. Im Multifunktionsdisplay wird ein zweigeteiltes Bild angezeigt, das es dem Fahrer ermöglicht zu sehen, was vorn von beiden Seiten des Fahrzeugs auf ihn zukommt, wenn seine Sicht nach vorn behindert ist.

2. Verkehrsschild-Erkennungssystem**

Verkehrsschilder, wie Überholverbote oder Tempolimits, werden über die Frontkamera erkannt und auf dem Bordcomputer angezeigt.

3. Toter-Winkel-Assistent inkl. Cross Traffic Alert*

Radarsensoren können erkennen, wenn sich ein anderes Kraftfahrzeug im toten Winkel Ihres Fahrzeuges befindet, sodass Sie über eine Warnleuchte im jeweiligen Außenspiegel darauf hingewiesen werden. Cross Traffic Alert überwacht beim Rückwärts-Ausparken aus Querparklücken den Bereich von ca. 40 m links und rechts des Fahrzeuges. Wird ein Fahrzeug erfasst, wird der Fahrer durch eine visuelle Warnung in der Instrumentenanzeige und durch einen Ton gewarnt.

4. Park-Assistent mit Ein- und Ausparkfunktion (Active Park Assist)*

Überlassen Sie das Einparken in Quer- und Längsparklücken doch einfach Ihrem Fahrzeug und verzichten Sie auf komplizierte Park-Manöver. Lediglich Gas- und Bremspedal müssen Sie selbst betätigen. Darüber hinaus manövriert Sie die Auspark-Funktion aus Längsparklücken hinaus.

5. Pre-Collision-Assist*

Es erkennt potentielle Fahrzeugkollisionen und hilft aktiv, diese zu verringern. Wird eine wahrscheinliche Kollision erkannt, wird eine visuelle Warnung auf die Frontscheibe projiziert und es erfolgt eine akustische Warnung. Das Bremssystem wird bei bevorstehender Kollision vorgespannt und reagiert der Fahrer nicht, bremst das System automatisch mit voller Bremskraft.

6. Fahrspur-Assistent und Fahrspurhalte-Assistent**

Der Fahrspur-Assistent inkl. Fahrspurhalte-Assistent erkennt mit Hilfe der Frontkamera die Fahrbahnmarkierungen und warnt den Fahrer über kurze Lenkradvibrationen vor einem unbeabsichtigten Fahrspurwechsel (keine Betätigung des Blinkers). Zusätzlich unterstützt eine aktive Lenkunterstützung den Wechsel zurück in die Spur.

7. Intelligenter Geschwindigkeitsbegrenzer inkl. Verkehrsschild-Erkennungssystem**

Dieses System ist eine Erweiterung des manuellen Geschwindigkeitsbegrenzers und funktioniert in Verbindung mit dem Verkehrsschild-Erkennungssystem. Ist das System aktiviert, erkennt das System die erlaubte maximale Geschwindigkeit und stellt die aktuelle Geschwindigkeitsbegrenzung entsprechend darauf ein.

8. Ford MyKey®-Schlüsselsystem

Mit dieser innovativen Funktion können Sie Fahrzeugeinstellungen individuell auf verschiedene Fahrer abstimmen.

9. Rückfahrkamera*

Beim Einlegen des Rückwärtsgangs erscheint auf dem Multifunktionsdisplay des Audiosystems automatisch das Bild der Rückfahrkamera. Somit können Sie den Bereich hinter dem Fahrzeug einsehen.

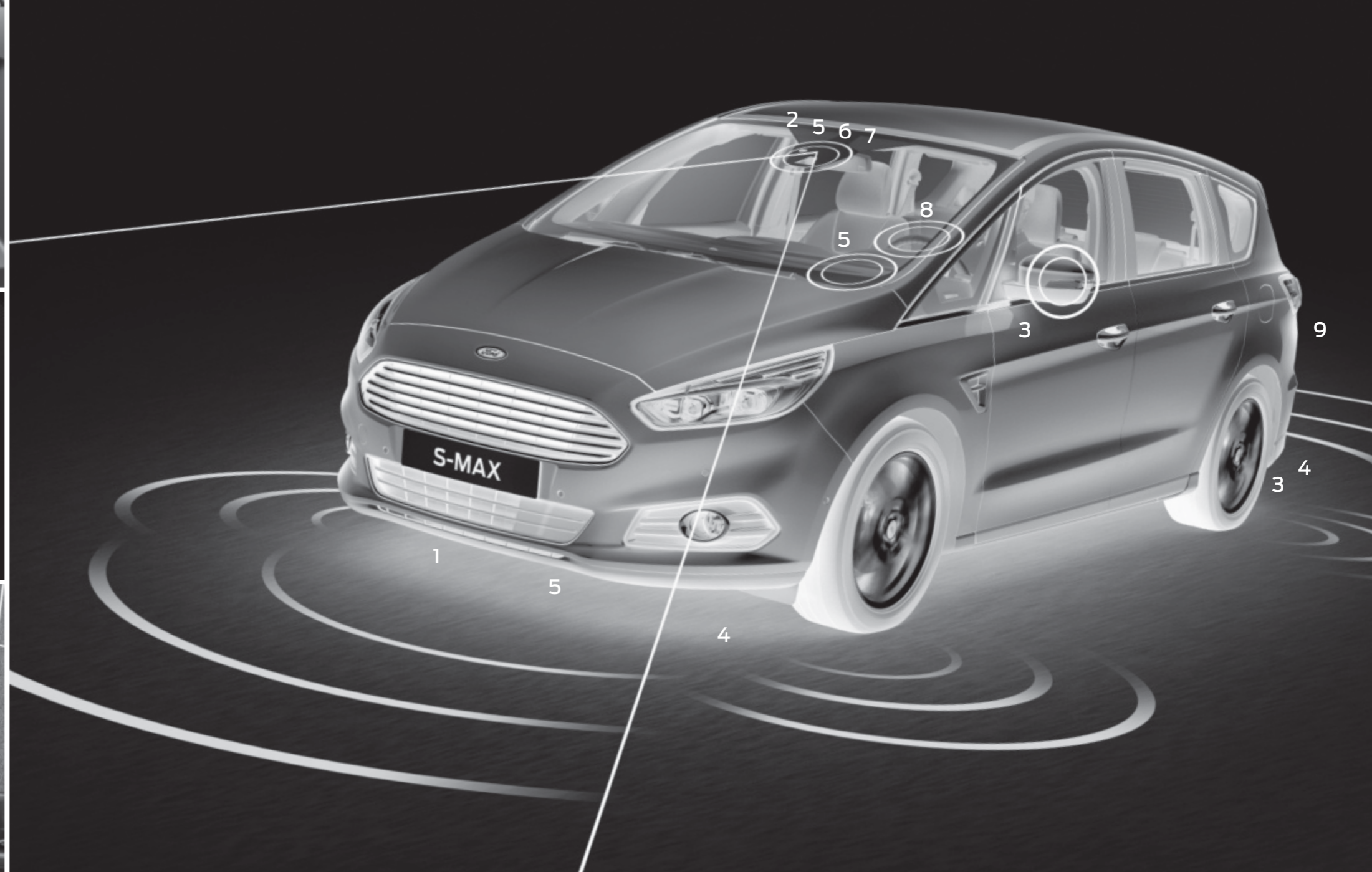

Intelligentes Sicherheits-System (IPS)¹⁾

Das intelligente Sicherheits-System (IPS) des neuen Ford S-MAX¹⁾ nutzt eine Reihe innovativer Technologien, die Ihrem Schutz dienen. Hierzu gehören u.a. die elektronische Sicherheits- und Stabilitätsregelung (ESP) sowie die Front-, Seiten- und Kopf-Schulterairbags.¹⁾

Das IPS des Ford S-MAX umfasst:

1. Fahrer- und Beifahrerairbags
2. Seitenairbags für Fahrer, Beifahrer und für die zwei äußeren Sitzplätze der zweiten Sitzreihe (Wunschausstattung)
3. Knieairbag für Fahrer
4. seitliche Kopf-Schulterairbags vorn und hinten
5. Gurtstraffer an allen Sitzen
6. Gurtwarnsystem an allen Sitzen der zweiten Sitzreihe
7. Gurtkraftbegrenzer

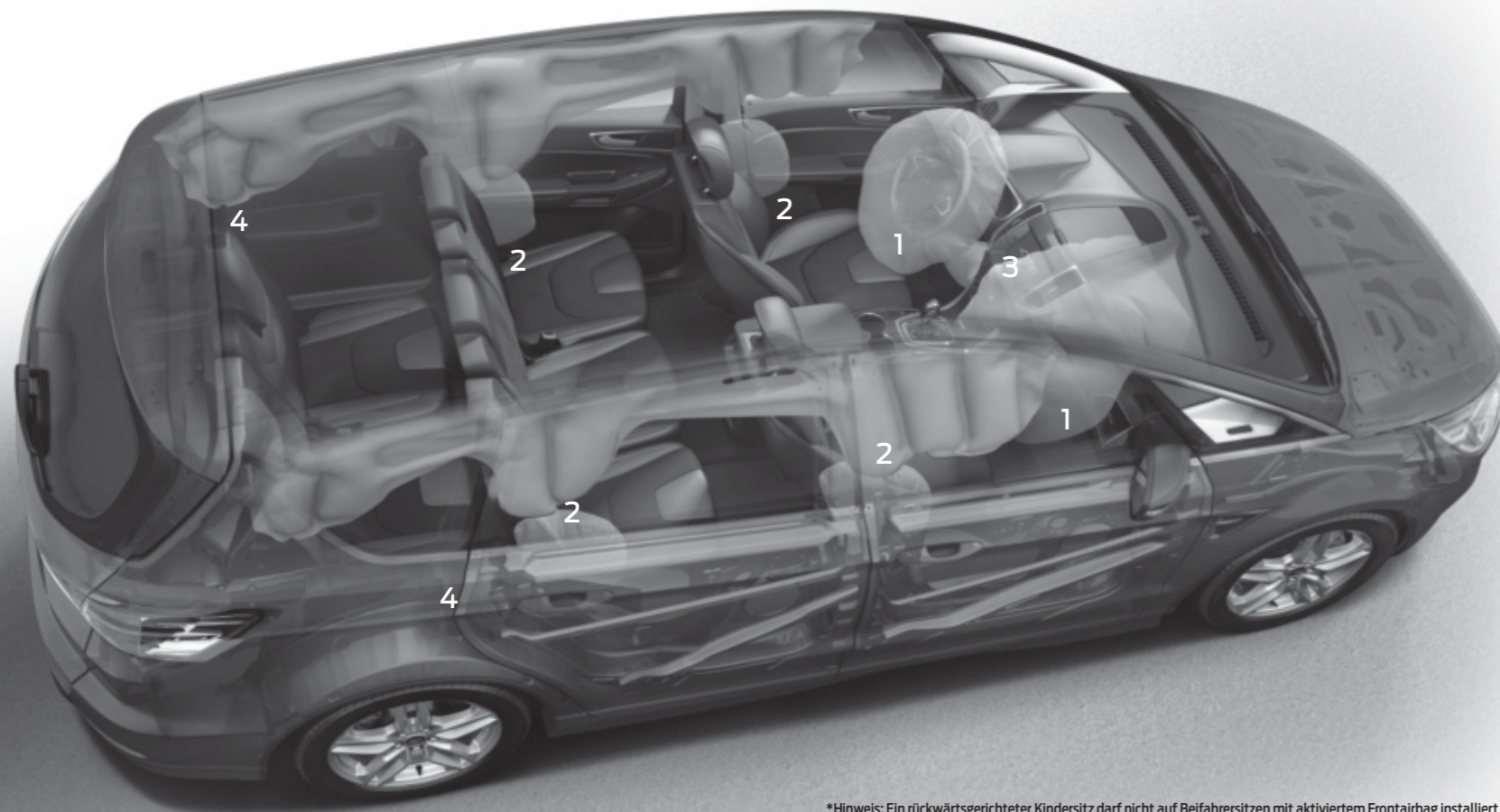

¹⁾Hinweis: Ein rückwärtsgerichteter Kindersitz darf nicht auf Beifahrersitzen mit aktiviertem Frontairbag installiert werden. Der sicherste Platz für Kinder ist ordnungsgemäß gesichert und angegurtet auf dem Rücksitz.

Sicherheit und Fahrerassistenz

	Trend	Titanium
Antiblockier-Bremssystem (ABS) mit elektronischer Bremskraftverteilung (EBD)	●	●
Elektronisches Sicherheits- und Stabilitätsprogramm (ESP) mit Antriebsschlupf-Regelung (ASR)	●	●
Fahrspur-Assistent inkl. Fahrspurhalte-Assistent und Müdigkeitswarner (siehe auch Technologie-Paket) – Fernlicht-Assistent; Scheibenwischer mit Regensensor; Scheinwerfer-Assistent mit Tag/Nacht-Sensor	○	●
Feststellbremse, elektronisch	●	●
Frontkamera mit „Split View“-Technologie inkl. Rückfahrkamera und Park-Pilot-System vorn und hinten (nicht i.V. mit Sport-Paket)	–	○
Geschwindigkeitsregelanlage, adaptiv (ACC – Adaptive Cruise Control) mit Pre-Collision Assist [Distanzanzeige und Distanzwarnen, Auffahrwarnsystem (FA – Forward Alert) und aktiver Notbremsassistent] und inkl. Park-Pilot-System vorn und hinten	–	○
Geschwindigkeitsregelanlage mit intelligentem Geschwindigkeitsbegrenzer	○	●
Intelligentes Sicherheits-System (IPS – Intelligent Protection System) u.a. mit aktiven Kopfstützen vorn, höhenverstellbar; Frontairbag für Fahrer und Beifahrer; Knieairbag für Fahrer; Kopf-Schulterairbags vorn und für 2. Sitzreihe; Seitenairbag für Fahrer und Beifahrer; Sicherheitsgurtstraffer und Gurtkraftbegrenzer vorn; 3-Punkt-Sicherheitsgurten auf allen Plätzen, vorn höhenverstellbar	●	●
- zusätzlich mit Seitenairbags an den äußeren Sitzplätzen der 2. Sitzreihe	○	○
ISOFIX-Halterung an allen Sitzplätzen der 2. Sitzreihe	●	●
Notbremslicht, pulsierendes Aufleuchten der Bremsleuchten bei starkem Bremsen	●	●
Park-Assistent mit Ein- und Ausparkfunktion (Active Park Assist) und Park-Pilot-System vorn und hinten (für Trend nur i.V. mit Ford SYNC 2 mit Touchscreen; siehe auch Business-Pakete)	○	○
Park-Pilot-System vorn und hinten (siehe auch Park-Assistent; Business-Pakete, Rückfahrkamera und Geschwindigkeitsregelanlage, adaptiv)	○	○
Pre-Collision-Assist [Distanzanzeige und Distanzwarnen; Auffahrwarnsystem (FA - Forward Alert) und aktiver Notbremsassistent]	○	○
Rückfahrkamera – Anzeige im Display inkl. Park-Pilot-System vorn und hinten (für Ford S-MAX Trend nur i.V. mit Ford SYNC 2 mit Touchscreen)	○	○
Sicherheits-Bremsassistent (EBA – Emergency Brake Assist)	●	●
Sicherheitstrenngitter, Befestigung hinter den Vordersitzen, 1. Sitzreihe	○	○
Sicherheitstrennnetz, hinter der 2. Sitzreihe (nicht i.V. mit 3-Zonen-Klimaautomatik)	○	○
Tür-Kindersicherung, elektrisch	●	●
Verkehrsschild-Erkennungssystem (für Trend siehe Business-Paket I)	□	●
Warnsystem für nicht angelegten Fahrer- und Beifahrersicherheitsgurt	●	●
Fahrzeugsicherung		
Diebstahl-Alarmanlage inkl. Doppelverriegelung (mit Innenraumüberwachung)	○	○
Ford Power-Startfunktion (schlüsselloses Starten) inkl. zweier passiver Schlüssel mit Fernbedienung	●	●
- zusätzlich mit Ford Key Free-System (schlüsselloses Ent-/Verriegeln); siehe auch Ford Key Free-Paket) (für Trend nur i.V. mit Audiosystem inkl. Ford SYNC mit AppLink oder Ford SYNC 2 mit Touchscreen)	○	○
MyKey-Schlüsselsystem (individuell programmierbarer Zweitschlüssel)	●	●
Zentralverriegelung mit Fernbedienung und Gepäckraumfermentriegelung; Türschloss nur auf Fahrerseite	●	●

● = serienmäßig, ○ = Wunschausstattung, gegen Mehrpreis, □ = siehe Ausstattungspakete, – = nicht verfügbar.

Technik

	Trend	Titanium
Berganfahrassistent	●	●
Doppelrohr-Auspuffanlage, in hinteren Stoßfänger integriert [nur serienmäßig bei 2,0-l-TDCI-Motoren mit 132 kW (180 PS) und 154 kW (210 PS) sowie bei 2,0-l-EcoBoost-Benzinmotor mit 176 kW (240PS)]	●	●
Ford Easy Fuel (Komfort-Tankverschluss und Fehlbetankungsschutz)	●	●
Interaktives Fahrwerk mit elektronischer Dämpferregelung inkl. Geschwindigkeitsregelanlage, adaptiv (ACC - Adaptive Cruise Control), Toter-Winkel-Assistent (Blind Spot Information System) inkl. Cross Traffic Alert; Park-Pilot-System vorn und hinten und Pre-Collision Assist	-	○
Niveaueausgleich hinten (nicht i.V. mit Sportfahrwerk, nicht i.V. mit Allradantrieb, nicht i.V. mit Anhängervorrichtung, elektrisch schwenkbar)	○	○
Servolenkung, elektro-mechanisch (EPAS – Electric Power Assisted Steering)	●	●
- zusätzlich: Adaptive-Lenkung (Adaptive Steering), voraussichtlich bestellbar ab Oktober 2015	-	○
Sportfahrwerk (siehe auch Sport-Paket)	○	○
Start-Stopp-System	●	●

● = serienmäßig, ○ = Wunschausstattung, gegen Mehrpreis, □ = siehe Ausstattungspakete, - = nicht verfügbar.

Ausstattungspakete

Ausstattungs-Pakete	Trend	Titanium
Business-Paket I [nicht i.V. mit Business-Paket II] – Ford Navigationssystem und Straßenkarte für Europa (SD-Karte); Park-Assistent mit Ein- und Ausparkfunktion (Active Park Assist) sowie Park-Pilot-System vorn und hinten; digitaler Radioempfang DAB/ DAB+ (Digital Audio Broadcasting) zusätzlich bei Trend (bereits serienmäßig bei Titanium): Ford SYNC 2 mit Touchscreen (20,3 cm Bildschirmdiagonale); Geschwindigkeitsregelanlage mit intelligentem Geschwindigkeitsbegrenzer; Verkehrsschild-Erkennungssystem	○	○
Business Paket II (nicht i.V. mit Business-Paket I) – Sony Navigationssystem und Straßenkarte für Europa (SD-Karte); Premium-Sound-System; Park-Assistent mit Ein- und Ausparkfunktion (Active Park Assist) sowie Park-Pilot-System vorn und hinten; digitaler Radioempfang DAB/DAB+ (Digital Audio Broadcasting)	-	○
Design-Paket I für Trend – Seitenschweller und Stoßfänger in Wagenfarbe lackiert; Seitenscheiben ab 2. Sitzreihe und Heckscheibe, dunkel getönt; 4 Leichtmetallräder 7,5 J x 17 im 5x2-Speichen-Design mit Reifen 235/55 R17	○	-
- Preis mit Allradantrieb	○	-
Design-Paket I für Titanium – Seitenschweller und Stoßfänger in Wagenfarbe lackiert; Seitenscheiben ab 2. Sitzreihe und Heckscheibe, dunkel getönt; 4 Leichtmetallräder 7,5 J x 18 im 5x2-Speichen-Design mit Reifen 235/50 R18	-	○
Design-Paket II – Adaptive LED-Scheinwerfer (Ford Dynamic LED); Scheinwerfer, adaptiv mitlenkend, mit Abbiegelicht; LED-Scheinwerfer mit blendfreiem Fernlicht; Ford Key Free-System (schlüsselloses Ent-/Verriegeln); Heckklappe, sensorgesteuert (Öffnen per Fußbewegung)	-	○
zusätzlich zu Design-Paket II mit: Polsterung Leder/Stoff in Wildleder-Optik; Fahrersitz, 10-fach elektrisch einstellbar mit Memory-Funktion; Beifahrersitz, 10-fach elektrisch einstellbar	-	○
zusätzlich zu Design-Paket II mit: Premium-Lederpolsterung; Fahrersitz, 10-fach elektrisch einstellbar mit Memory-Funktion; Beifahrersitz, 10-fach elektrisch einstellbar (nicht i.V. mit Premium-Leder-Polsterung mit Massagefunktion)	-	○

Ausstattungspakete

	Trend	Titanium
Ford Key Free-Paket – Ford Key Free-System (schlüsselloses Ent-/Verriegeln); Heckklappe sensorgesteuert (elektrisch öffnend per Fußbewegung)	○	○
Sport-Paket (nicht i.V. mit Anhängervorrichtung, Allradantrieb, Frontkamera und 19"-Rädern) – 4 Leichtmetallräder 7,5 J x 18 im 5-Speichen-Design mit Reifen 235/50 R18; Body-Styling-Kit (spezielle Front- und Heckschürze, spezieller Seitenschweller in Wagenfarbe lackiert); Heckspoiler; Pedalerie mit Aluminium-Auflagen; Seitenscheiben ab 2. Sitzreihe und Heckscheibe, dunkel getönt; Sportfahrwerk; Park-Pilot-System vorn und hinten	-	○
Sicht-Paket – Schweinwerfer-Assistent mit Tag/Nacht-Sensor, Scheibenwischer mit Regensensor	○	●
Technologie-Paket I – Außenspiegel mit Toter-Winkel-Assistent (Blind Spot Information System inkl. Cross Traffic Alert); Pre-Collision-Assist [Distanzanzeige und Distanzwarnen, Auffahrwarnsystem (FA - Forward Alert) und aktiver Notbremsassistent] zusätzlich bei Trend (bereits serienmäßig bei Titanium): Fahrspur-Assistent inkl. Müdigkeitswarner; Fernlicht-Assistent; Innenspiegel, automatisch abblendend; Scheibenwischer mit Regensensor; Scheinwerfer-Assistent mit Tag/Nacht-Sensor	○	○
Technologie-Paket II – wie Technologie-Paket I zusätzlich mit Geschwindigkeitsregelanlage, adaptiv (ACC – Adaptive Cruise Control); Park-Pilot-System vorn und hinten	-	○
Traveller-Paket I (nicht i.V. mit 3. Sitzreihe; nicht i.V. mit Traveller-Paket II; nicht i.V. mit 3-Zonen-Klimaautomatik) – Gepäckraummatte; Gepäckraumnetz; Sonnenschutzrollos in den hinteren Seitentüren; Tablett an den Vordersitzrückenlehnen; 220-Volt-Anschluss im Fahrgastraum	○	○
Traveller-Paket II (nicht i.V. mit Traveller-Paket I) – 3. Sitzreihe mit zwei Einzelsitzen (Easy FoldFlat System), Sitzrückenlehnen per Knopfdruck einzeln umklappbar und manuell aufklappbar; Kopfstützen versenkbar; leichter Einstieg in die 3. Sitzreihe (Easy Entry); Sonnenschutzrollos in den hinteren Seitentüren; Tablett an den Vordersitzrückenlehnen; 220-Volt-Anschluss im Fahrgastraum	-	○
Winter-Paket I – Frontscheibe und Scheibenwaschdüsen, beheizbar; Vordersitze, individuell und variabel beheizbar	○	●
Winter-Paket II – Lederlenkrad, beheizbar; Vordersitze, klimatisiert (mit mehrstufiger Belüftung)	-	○

● = serienmäßig, ○ = auf Wunsch, gegen Mehrpreis, □ = siehe Ausstattungspakete, - = nicht verfügbar.

Hilfe bei der Parkplatzsuche. Einfach rein. Einfach wieder raus.



Einpark-Assistent

Überlassen Sie das Einparken in Quer- und Längsparklücken doch einfach Ihrem Fahrzeug, denn der Einpark-Assistent ermittelt mit Hilfe von Ultraschall-Sensoren, ob eine Parklücke ausreichend groß ist und steuert automatisch das Lenkrad. Lediglich Gas- und Bremspedal müssen Sie selbst betätigen (Wunschausstattung).

Auspark-Assistent

Unterstützt Sie beim Ausparken aus Längsparklücken auf gleiche Weise (Wunschausstattung).



Mehr Agilität

Kraftvoller Bi-Turbo-Dieselmotor

Wirtschaftlich, agil und leistungsstark bietet der neue 2,0-l-TDCi-Bi-Turbo-Dieselmotor mit 154 kW (210 PS) eine erhebliche Leistungssteigerung und geringeren Kraftstoffverbrauch als ein einfach aufgeladener Turbodiesel. Der Bi-Turbolader sorgt für einen maximalen Wirkungsgrad und kombiniert eine beeindruckende Beschleunigung über den gesamten Drehzahlbereich mit einem exzellenten Leistungsverhalten.

Alle unsere Motoren – Benzin- und Diesel – sind mit einem Start-Stopp-System ausgerüstet, das den Motor im Stand automatisch in Abhängigkeit der Systemauslastung abstellt und damit Abgasemissionen und Kraftstoffverbrauch weiter senkt.

Kraftstoff und Leistung

	Abgasnorm	Getriebe	Antrieb	Max. Drehmoment (Nm)	CO ₂ -Emissionen kombiniert (g/km)	Kraftstoffverbrauch (l/100 km)			Leistung/Beschleunigung	
						innerorts	außerorts	kombiniert	Höchstgeschwindigkeit (km/h)	0-100 km/h (s)
1,5-l-EcoBoost, 118 kW (160 PS) mit Start-Stopp-System	Euro 6	6-Gang-Schaltgetriebe	2x4	250	149	8,0	5,6	6,5	200	9,9
2,0-l-EcoBoost, 176 kW (240 PS) mit Start-Stopp-System	Euro 6	Automatikgetriebe	2x4	345	180	10,3	6,5	7,9	226	8,4
2,0-l-TDCi, 88 kW (120 PS) mit Start-Stopp-System	Euro 6	6-Gang-Schaltgetriebe	2x4	310	129	5,6	4,6	5,0	183	13,4
2,0-l-TDCi, 110 kW (150 PS) mit Start-Stopp-System	Euro 6	6-Gang-Schaltgetriebe	2x4	350	129	5,6	4,6	5,0	198	10,8
2,0-l-TDCi, 110 kW (150 PS) mit Start-Stopp-System	Euro 6	6-Gang-Schaltgetriebe	4x4	350	139	6,1	4,9	5,4	196	12,1
2,0-l-TDCi, 110 kW (150 PS) mit Start-Stopp-System	Euro 6	Ford PowerShift-Automatikgetriebe	2x4	350	139	6,1	4,9	5,4	196	10,8
2,0-l-TDCi, 132 kW (180 PS) mit Start-Stopp-System	Euro 6	6-Gang-Schaltgetriebe	2x4	400	129	5,6	4,6	5,0	211	9,7
2,0-l-TDCi, 132 kW (180 PS) mit Start-Stopp-System	Euro 6	Ford PowerShift-Automatikgetriebe	2x4	400	139	6,1	4,9	5,4	208	9,5
2,0-l-TDCi, 132 kW (180 PS) mit Start-Stopp-System	Euro 6	Ford PowerShift-Automatikgetriebe	4x4	400	149	6,4	5,4	5,8	206	10,5
2,0-l-TDCi, 154 kW (210 PS) mit Start-Stopp-System	Euro 6	Ford PowerShift-Automatikgetriebe	2x4	450	144	6,3	5,1	5,5	218	8,8

Hinweis zu Kraftstoffverbrauch und CO₂-Emissionen: Die angegebenen Werte wurden nach dem vorgeschriebenen Messverfahren [VO (EG) 715/2007 und VO (EG) 692/2008 in der jeweils geltenden Fassung] ermittelt. Die Angaben beziehen sich nicht auf ein einzelnes Fahrzeug und sind nicht Bestandteil des Angebotes, sondern dienen allein Vergleichszwecken zwischen den verschiedenen Fahrzeugtypen. Hinweis nach Richtlinie 1999/94/EG: Der Kraftstoffverbrauch und die CO₂-Emissionen eines Fahrzeugs hängen nicht nur von der effizienten Ausnutzung des Kraftstoffs durch das Fahrzeug ab, sondern werden auch vom Fahrverhalten und anderen nichttechnischen Faktoren beeinflusst. CO₂ ist das für die Erderwärmung hauptsächlich verantwortliche Treibhausgas. Weitere Informationen zum offiziellen Kraftstoffverbrauch und den offiziellen spezifischen CO₂-Emissionen neuer Personenkraftwagen können dem 'Leitfaden über den Kraftstoffverbrauch, die CO₂-Emissionen und den Stromverbrauch neuer Personenkraftwagen' entnommen werden, der an allen Verkaufsstellen und bei <http://www.dat.de/unentgeltlich> erhältlich ist. Für weitere Informationen siehe Pkw-EnVKV-Verordnung. *im 4. Gang.

Ford EcoBoost-Benzinmotoren

Dank Benzin-Direkteinspritzung, Turboaufladung und variabler Ventilsteuerung liefern Ford EcoBoost-Benzinmotoren Leistungs- und Drehmomentwerte, die denen größerer Motoren in nichts nachstehen.

Ford EcoBoost.
Mehr Leistung, weniger Verbrauch

Gewichte und Lasten

	Abgasnorm	EG-Leergewicht (kg)*	Zul. Gesamtgewicht (kg)	Zul. Gesamtzuggewicht (kg)	Anhängelast, gebremst (Steigung 12%) (kg)	Anhängelast, gebremst (Steigung 8%) (kg)	Anhängelast ungebremst
1,5-l-EcoBoost 118 kW (160 PS), mit Start-Stopp-System, 6-Gang-Schaltgetriebe, 2x4	Euro 6	1645	2450	4050	1600	1800	750
2,0-l-EcoBoost 176 kW (240 PS), mit Start-Stopp-System, 6-Gang-Automatikgetriebe	Euro 6	1704	2510	4310	1800	1800	750
2,0-l-TDCi 88 kW (120 PS), mit Start-Stopp-System, 6-Gang-Schaltgetriebe, 2x4	Euro 6	1725	2505	4005	1500	2000	750
2,0-l-TDCi 110 kW (150 PS), mit Start-Stopp-System, 6-Gang-Schaltgetriebe, 2x4	Euro 6	1725	2530	4530	2000	2000	750
2,0-l-TDCi 110 kW (150 PS), mit Start-Stopp-System, 6-Gang-Schaltgetriebe, 4x4	Euro 6	1784	2590	4590	2000	2000	750
2,0-l-TDCi 110 kW (150 PS), mit Start-Stopp-System, Ford PowerShift-Automatikgetriebe, 2x4	Euro 6	1733	2505	4505	2000	2000	750
2,0-l-TDCi 132 kW (180 PS), mit Start-Stopp-System, 6-Gang-Schaltgetriebe, 2x4	Euro 6	1726	2335	4335	2000	2000	750
2,0-l-TDCi 132 kW (180 PS), mit Start-Stopp-System, Ford PowerShift-Automatikgetriebe, 2x4	Euro 6	1734	2505	4505	2000	2000	750
2,0-l-TDCi 132 kW (180 PS), mit Start-Stopp-System, Ford PowerShift-Automatikgetriebe, 4x4	Euro 6	1809	2615	4615	2000	2000	750
2,0-l-TDCi 154 kW (210 PS), mit Start-Stopp-System, Ford PowerShift-Automatikgetriebe, 2x4	Euro 6	1766	2575	4575	2000	2000	750

*Das EG-Leergewicht berücksichtigt ein Fahrergewicht von 75 kg, eine 90%ige Füllung des Tanks sowie sämtliche erforderlichen Flüssigkeiten. Die maximale Zuladung ergibt sich aus dem zulässigen Gesamtgewicht abzüglich des Leergewichts. Sonderausstattungen und nachträglich eingebautes Zubehör verringern die Zuladung. Die Stützlast beträgt 90 kg.

Abmessungen

	Sportvan, 5-Türer
Länge (mm)	4796
Breite mit/ohne Außenspiegel (mm)	2137/1916
Breite mit Außenspiegel angeklappt (mm)	1953
Höhe (mm)	1658
Wendekreis (zwischen Bordsteinen) (mm)	11,6
Gepäckraumvolumen (l)	
7-sitzige Konfiguration (Beladung bis zur Gepäckraumabdeckung)	285
5-sitzige Konfiguration (beladen bis Dachhöhe)	965
2-sitzige Konfiguration (beladen bis Dachhöhe)	2020
Tankolumen (l)	
Benzin	70
Diesel	70

Abmessungen gemäß ISO 3832. Abmessungen sind abhängig von der Ausstattungsvariante und der Ausstattung, sodass leichte Abweichungen möglich sind.

Farben und Polster

Ausstattungsvariante	Trend		Titanium						
Polster	Stoff	Stoff	Stoff	Stoff	Leder-Stoff in Wildleder-Optik	Premium-Leder	Premium-Leder	Premium-Leder mit Massagefunktion	Premium-Leder mit Massagefunktion
Polsterfarbe	Anthrazit	Grau	Anthrazit	Hellgrau	Anthrazit	Hellgrau	Anthrazit	Hellgrau	Anthrazit
Armaturenräger oben/ unten	Anthrazit/Anthrazit	Anthrazit/Anthrazit	Anthrazit/Anthrazit	Anthrazit/Anthrazit	Anthrazit/Anthrazit	Anthrazit/Anthrazit	Anthrazit/Anthrazit	Anthrazit/Anthrazit	Anthrazit/Anthrazit
Normalfarben									
Blazer-Blau	●	●	●	●	●	●	●	●	●
Frost-Weiß*	●	●	●	●	●	●	●	●	●
Metallic-Lackierungen*									
Indic-Blau	●	●	●	●	●	●	●	●	●
Mamba-Grün	●	●	●	●	●	●	●	●	●
Magnetic-Grau	●	●	●	●	●	●	●	●	●
Perl-Silber	●	-	●	●	●	●	●	●	●
Polar-Silber	●	●	●	●	●	●	●	●	●
Panther-Schwarz	●	●	●	●	●	●	●	●	●
Ruby-Rot**	●	●	●	●	●	●	●	●	●

● = verfügbar; - = nicht verfügbar; * = Wunschausstattung gegen Mehrpreis; ** = Spezielle Metallic-Lackierung.



Karosserievariante:	Modellvariante:
Motor:	
Getriebe:	
Farbe:	
Polster:	
Bereifung und Räder:	
Audiosystem:	
Wunschausstattung:	
Wunschausstattungs-Pakete:	
Zubehör:	
Versicherungsangebot:	
Finanzierung:	

¹ Ford Auswahl-Finanzierung: ein Privatkunden-Angebot der Ford Bank Niederlassung der FCE Bank plc, 50933 Köln, Josef-Lammerting-Allee 24-34, bei allen teilnehmenden Ford Partnern. Unseren derzeit aktuellen Niedrigzins und weitere Programmdetails erfahren Sie direkt bei Ihrem teilnehmenden Ford Partner oder im Internet unter www.fordbank.de. Die Ford Auswahl-Finanzierung ist auch ohne Ford Flatrate Garantie-Schutzbrief erhältlich.

² Ford Flatrate Garantie-Schutzbrief inkl. der Ford Assistance Mobilitätsgarantie und der ersten 3 Wartungen (Bei Fahrzeugen mit verlängerten Wartungsintervallen kann die Anzahl der Wartungen abweichen, bitte fragen Sie dazu Ihren teilnehmenden Ford Service Partner.) beim teilnehmenden Ford Service Partner (Lohn- und Materialkosten, ausgenommen Wartungen des Gassystems bei Umrüstung auf CNG-/LPG-Betrieb) lt. Serviceplan und Wartungsumfang (ein Privatkunden-Angebot der Ford-Werke GmbH).

Ford Flatrate

Das Leistungspaket der Ford Flatrate für Neufahrzeuge ist attraktiv und macht Ihre Mobilität leicht kalkulierbar. Es bietet Ihnen gleich 4-mal mehr Flexibilität. Genießen Sie unsere Top-Finanzierung, viele Serviceleistungen inklusive und die Garantie, mobil zu sein - und zwar volle 4 Jahre lang:

- Ford Auswahl-Finanzierung zu Top-Zinskonditionen¹

- Null Wartungskosten²

- Null Garantiesorgen (Garantieschutz und Mobilitätsgarantie)²

www.ford.de/flatrate

Ford Auto-Versicherung*

Die Ford Auto-Versicherung zeichnet sich durch umfassenden Versicherungsschutz aus. Das umfangreiche Leistungsspektrum, der Abschluss direkt beim Ford Partner sowie die unkomplizierte Abwicklung sind Markenzeichen dieser Kfz-Versicherung. Hinzu kommen Extras, die manchen Euro zurück ins Portemonnaie bringen, z.B. der Kaufpreisersatz für 12 Monate.

***Versicherer: Allianz Versicherungs-AG, München**

www.ford.de/FinanzenVersicherung/Versicherung

Ford Assistance

Die Mobilitätsgarantie für Ford Fahrzeuge gilt für 12 Monate*/** und erneuert sich mit der nächsten planmäßigen bei einem Ford Service Partner in Deutschland durchgeführten Inspektion bis zum Zeitpunkt der nächsten fälligen Inspektion, jedoch maximal um weitere 12 Monate**. Sie sichert die Mobilität von maximal neun Fahrzeuginsassen in Deutschland und fast allen europäischen Ländern. Sie umfasst u.a. Abschlepp- sowie wahlweise Weiterreise- oder Übernachtungskosten. Details entnehmen Sie bitte den gültigen Garantiebedingungen.

***Ab Datum der Erstzulassung oder der Auslieferung durch den Ford Vertragspartner (es gilt das früheste Datum).**

****24 Monate für bestimmte Ford Fahrzeuge. Bitte fragen Sie hierzu Ihren teilnehmenden Ford Service Partner.**

Ford Protect

Zusätzliche Sicherheit nach Ablauf der zweijährigen Ford Neuwagengarantie bietet der Ford Protect Garantie-Schutzbrief (FGS). Er schützt Sie vor unerwarteten Reparaturkosten und beinhaltet die Ford Assistance. Maßgeschneidert für Ihre Bedürfnisse bieten wir Ihnen verschiedene Ford Protect Garantie-Schutzbrief Varianten an. Details entnehmen Sie bitte den gültigen Garantiebedingungen.

Um Ihren Ford online zu konfigurieren, besuchen Sie www.ford.de

Als Firmenkunde wählen Sie die Seite www.ford.de/Firmenkunden



Ford Garantien

Alle S-MAX Modelle	
2 Jahre Ford Neuwagengarantie*	●
Ford Assistance Mobilitätsgarantie - für 12 Monate*, erneuert sich mit der nächsten planmäßigen bei einem Ford Service Partner in Deutschland durchgeführten Inspektion bis zum Zeitpunkt der nächsten fälligen Inspektion, jedoch maximal für weitere 12 Monate.	●
12 Jahre Garantie gegen Durchrostern*	●
Ford Protect Garantie-Schutzbrief inkl. Ford Assistance Mobilitätsgarantie (gemäß den gültigen Garantiebedingungen)	○
- für das 3. Jahr bis max. 60.000 km Gesamtfahrleistung	
- für das 3. und 4. Jahr bis max. 60.000 km Gesamtfahrleistung	
- für das 3. bis 5. Jahr bis max. 100.000 km Gesamtfahrleistung	
Ford Protect Garantie-Schutzbrief inkl. Ford Assistance Mobilitätsgarantie, i.V. mit der Ford Flatrate (gemäß den gültigen Garantiebedingungen)	
- für das 3. und 4. Jahr bis max. 80.000 km Gesamtfahrleistung	
- für das 3. bis 5. Jahr bis max. 100.000 km Gesamtfahrleistung	

● = Standard. ○ = Auf Wunsch, gegen Aufpreis.
*Ab Datum der Erstzulassung oder der Auslieferung durch den Ford Vertragspartner (es gilt das früheste Datum). Details entnehmen Sie bitte den gültigen Garantiebedingungen.

Abbildungen, Beschreibungen und Spezifikationen: Die Angaben in diesem Katalog entsprechen dem Stand der Drucklegung. Irrtümer vorbehalten. Ford entwickelt seine Produkte ständig weiter und behält sich das Recht vor, Spezifikationen, Farben und Preise der hier abgebildeten und beschriebenen Fahrzeugmodelle und Artikel jederzeit zu ändern. Ihr Ford Partner hält jederzeit aktuelle Informationen hierüber für Sie bereit. Ford Fahrzeuge, die außerhalb der Bundesrepublik Deutschland angeboten werden, können bezüglich Technik und Ausstattung abweichen. Einige Abbildungen zeigen schematische Darstellungen der Ladefähigkeit. Bitte beachten Sie, dass Ladung für den allgemeinen Fahrbetrieb zu sichern ist. Die in diesem Katalog abgebildeten Fahrzeuge sind teilweise mit Wunschausstattung bzw. Zubehör gegen Mehrpreis ausgerüstet. Unter Umständen sind einige der abgebildeten Fahrzeugmerkmale nur als Wunschausstattung verfügbar. Die Lieferbarkeit aller Modelle, Ausstattungsdetails und Farbkombinationen kann nicht garantiert werden. **Hinweis:** Einige der abgebildeten Fahrzeuge sind Vorserienmodelle und/oder computergeneriert. Deshalb kann das Design/die Ausstattung der endgültigen Version Abweichungen zum Katalog aufweisen. **Hinweis:** Dieser Katalog enthält neben Original Ford Zubehör auch Produkte von Lieferanten, die in dieser Broschüre mit **+** gekennzeichnet sind. Es handelt sich um Zubehörteile von sorgfältig ausgewählten Lieferanten, die unter ihrem jeweiligen Markennamen gezeigt werden. Diese Produkte unterliegen den eigenen Garantiebedingungen der jeweiligen Hersteller. Ford übernimmt für diese Produkte keine Garantie. Ausführlichere Informationen dazu erhalten Sie von Ihrem Ford Partner. **Hinweis:** Die Bluetooth®-Wortmarke und Logos sind Eigentum von Bluetooth SIG Inc. Die Nutzung dieser Markenzeichen durch die Ford-Werke GmbH oder zugehörige Unternehmen erfolgt auf Grundlage einer Lizenz. Die iPod®-Wortmarke und Logos sind Eigentum der Apple Inc. Andere Marken sind Eigentum der jeweiligen Inhaber. **Hinweis:** Einige der in dieser Broschüre beschriebenen Fahrer-Assistenzsysteme und Sicherheitsfunktionen basieren auf Sensoren, deren Funktion durch bestimmte Witterungs- und Umwelteinflüsse beeinträchtigt werden kann.



Wenn Sie diese Broschüre nicht mehr benötigen, geben Sie sie bitte weiter oder entsorgen Sie diese im Altpapier.



Ford und Aral (BP) - Strategische Partner

Für alle Anfragen - auch für die Ford Assistance - nur eine Hotline: +49 (0) 221 9999 2999



Quelle:
www.interbrand.com/en/best-brands

Ford-Werke GmbH, Köln
Produktmarketing/Werbeabteilung
(21504102)

BJN 203743. FoE G32E

PN 578501/0515/100m/DEU de

Stand der Drucklegung: Mai 2015

© Ford Motor Company Limited.



www.ford.de



Eine Idee weiter