

FORD TRANSIT



Eine Idee weiter



Visionär. Raffiniert. Wegweisend.
Jeder Ford trägt seine Handschrift.

Henry Ford

Verbrauchswerte und CO₂-Emissionen für PKW-Varianten (Kombi und Kastenwagen PKW) siehe Seite 63 – 67

CO₂-Emissionen

Gewicht, Nutzlast und Leistung

	Antrieb	zul. Gesamtgewicht	Leergewicht inkl. Fahrer	max. Nutzlast	zul. Achslast vorn	zul. Achslast hinten	Achsüber- setzung	Anhängelast	zul. Gesamt- gewicht des Zuges	CO ₂ Emissionen kombiniert**	Verbrauch kombiniert**	CO ₂ Emissionen kombiniert*/**	Verbrauch kombiniert*/**
290 L2 Kastenwagen													
2,2-l-TDCi Diesel 74 kW (100 PS)	Front	2.900	2.043	857	1.625	1.575	4,19	2.650	4.900	197	7,5	190	7,2
2,2-l-TDCi Diesel 92 kW (125 PS)	Front	2.900	2.043	857	1.625	1.575	4,19	2.800	4.900	197	7,5	190	7,2
2,2-l-TDCi Diesel 114 kW (155 PS)	Front	2.900	2.043	857	1.625	1.575	4,19	2.800	5.100	197	7,5	190	7,2
310 L2 Kastenwagen													
2,2-l-TDCi Diesel 74 kW (100 PS)	Front	3.100	2.043	1.057	1.650	1.725	4,19	2.650	4.900	197	7,5	190	7,2
2,2-l-TDCi Diesel 92 kW (125 PS)	Front	3.100	2.043	1.057	1.650	1.725	4,19	2.800	4.900	197	7,5	190	7,2
2,2-l-TDCi Diesel 114 kW (155 PS)	Front	3.100	2.043	1.057	1.650	1.725	4,19	2.800	5.100	197	7,5	190	7,2
2,2-l-TDCi Diesel 92 kW (125 PS) ECOnetic ¹⁾	Front	3.100	2.037	1.063	1.650	1.725	4,19	1.600	3.850	-	-	169	6,4
330 L2 Kastenwagen													
2,2-l-TDCi Diesel 74 kW (100 PS)	Front	3.300	2.053	1.247	1.750	2.050	4,71	2.000	4.250	199	7,5	192	7,2
2,2-l-TDCi Diesel 92 kW (125 PS)	Front	3.300	2.053	1.247	1.750	2.050	4,71	2.800	5.325	199	7,5	192	7,2
2,2-l-TDCi Diesel 114 kW (155 PS)	Front	3.300	2.053	1.247	1.750	2.050	4,71	2.800	5.325	199	7,5	192	7,2
2,2-l-TDCi Diesel 92 kW (125 PS) ECOnetic ¹⁾	Front	3.300	2.047	1.253	1.750	2.050	4,19	1.800	4.050	-	-	169	6,4
350 L2 Kastenwagen													
2,2-l-TDCi Diesel 74 kW (100 PS)	Front	3.500	2.053	1.447	1.750	2.150	4,71	2.000	4.250	199	7,5	192	7,2
2,2-l-TDCi Diesel 92 kW (125 PS)	Front	3.500	2.053	1.447	1.750	2.150	4,71	2.800	5.325	199	7,5	192	7,2
2,2-l-TDCi Diesel 114 kW (155 PS)	Front	3.500	2.053	1.447	1.750	2.150	4,71	2.800	5.325	199	7,5	192	7,2
2,2-l-TDCi Diesel 92 kW (125 PS) ECOnetic ¹⁾	Front	3.500	2.047	1.453	1.750	2.050	4,19	2.000	4.250	-	-	169	6,4
2,2-l-TDCi Diesel 74 kW (100 PS)	Heck	3.500	2.168	1.332	1.750	2.150	3,31	2.650	5.000	216	8,2	208	7,9
2,2-l-TDCi Diesel 74 kW (100 PS)	Heck	3.500	2.168	1.332	1.750	2.150	3,73	2.800	5.500	232	8,8	224	8,5
2,2-l-TDCi Diesel 92 kW (125 PS)	Heck	3.500	2.168	1.332	1.750	2.150	3,15	2.800	5.500	209	7,9	201	7,6
2,2-l-TDCi Diesel 92 kW (125 PS)	Heck	3.500	2.168	1.332	1.750	2.150	3,55	2.800	6.000	221	8,4	213	8,1
2,2-l-TDCi Diesel 114 kW (155 PS)	Heck	3.500	2.168	1.332	1.750	2.150	3,15	2.800	5.500	209	7,9	201	7,6
2,2-l-TDCi Diesel 114 kW (155 PS)	Heck	3.500	2.168	1.332	1.750	2.150	3,55	2.800	6.300	221	8,4	213	8,1
2,2-l-TDCi Diesel 92 kW (125 PS)	Allrad	3.500	2.249	1.251	1.750	2.150	4,10	2.800	5.500	255	9,7	-	-
2,2-l-TDCi Diesel 114 kW (155 PS)	Allrad	3.500	2.249	1.251	1.750	2.150	4,10	2.800	5.500	255	9,7	-	-
310 L2 Kastenwagen Doppelkabine													
2,2-l-TDCi Diesel 92 kW (125 PS)	Front	3.100	2.153	947	1.650	1.725	4,19	2.550	4.900	200	7,6	193	7,3
2,2-l-TDCi Diesel 114 kW (155 PS)	Front	3.100	2.153	947	1.650	1.725	4,19	2.750	5.100	200	7,6	193	7,3
330 L2 Kastenwagen Doppelkabine													
2,2-l-TDCi Diesel 74 kW (100 PS)	Front	3.300	2.162	1.138	1.750	2.050	4,71	1.900	4.250	201	7,6	194	7,3
2,2-l-TDCi Diesel 92 kW (125 PS)	Front	3.300	2.162	1.138	1.750	2.050	4,71	2.800	5.325	201	7,6	194	7,3
2,2-l-TDCi Diesel 114 kW (155 PS)	Front	3.300	2.162	1.138	1.750	2.050	4,71	2.800	5.325	201	7,6	194	7,3
350 L2 Kastenwagen Doppelkabine													
2,2-l-TDCi Diesel 74 kW (100 PS)	Front	3.500	2.162	1.338	1.750	2.050	4,71	1.900	4.250	201	7,6	194	7,3
2,2-l-TDCi Diesel 92 kW (125 PS)	Front	3.500	2.162	1.338	1.750	2.050	4,71	2.800	5.325	201	7,6	194	7,3
2,2-l-TDCi Diesel 114 kW (155 PS)	Front	3.500	2.162	1.338	1.750	2.050	4,71	2.800	5.325	201	7,6	194	7,3
2,2-l-TDCi Diesel 92 kW (125 PS)	Heck	3.500	2.278	1.222	1.750	2.150	3,15	2.800	5.500	212	8,0	204	7,8
2,2-l-TDCi Diesel 92 kW (125 PS)	Heck	3.500	2.278	1.222	1.750	2.150	3,55	2.800	6.000	222	8,5	214	8,2
2,2-l-TDCi Diesel 114 kW (155 PS)	Heck	3.500	2.278	1.222	1.750	2.150	3,15	2.800	5.500	212	8,0	204	7,8
2,2-l-TDCi Diesel 114 kW (155 PS)	Heck	3.500	2.278	1.222	1.750	2.150	3,55	2.800	6.300	222	8,5	214	8,2
2,2-l-TDCi Diesel 92 kW (125 PS)	Allrad	3.500	2.358	1.142	1.750	2.150	4,10	2.800	5.500	255	9,7	-	-
2,2-l-TDCi Diesel 114 kW (155 PS)	Allrad	3.500	2.358	1.142	1.750	2.150	4,10	2.800	6.000	255	9,7	-	-

L2 = mittlerer Radstand. ¹⁾ECOnetic Werte mit serienmäßigem Start-Stopp-System

***Mit optionalem Start-Stopp-System: Diese Grundfahrzeuge haben ein um 10 kg erhöhtes Leergewicht und somit eine um 10 kg reduzierte Nutzlast gegenüber Fahrzeugen ohne Start-Stopp-System. Allradangetriebene Fahrzeuge sind nicht mit Start-Stopp-System verfügbar.**

Hinweis: Die angegebenen Daten beziehen sich auf das Grundmodell ohne Zusatzausstattung. Höher ausgestattete Versionen verfügen über ein größeres Leergewicht und eine entsprechend geringere Nutzlast. Wunsch-, Sonder- und Zusatzausstattungen können das Leergewicht zusätzlich erhöhen und die Nutzlast reduzieren. Sämtliche technischen Daten entsprechen den zum Zeitpunkt des Drucks vorhandenen Kenntnissen. Sie können sich bis zum Kauf ändern. Das Leergewicht berücksichtigt ein Fahrergewicht von 75kg, eine 90%ige Füllung des Tanks sowie sämtliche erforderlichen Flüssigkeiten.

****Hinweis:** Der angegebene Kraftstoffverbrauch und die CO₂-Emissionen wurden nach den gesetzlich vorgeschriebenen Messverfahren ermittelt [VO (EG) 715/2007 sowie VO (EG) 692/2008 in der jeweils geltenden Fassung]. Die Angaben beziehen sich nicht auf ein einzelnes Fahrzeug und sind nicht Bestandteil des Angebotes, sondern dienen allein Vergleichszwecken zwischen den verschiedenen Fahrzeugtypen. Der Kraftstoffverbrauch und die CO₂-Emissionen eines Fahrzeugs hängen nicht nur von der effizienten Ausnutzung des Kraftstoffs durch das Fahrzeug ab, sondern werden auch vom Fahrverhalten und anderen nichttechnischen Faktoren beeinflusst.

Gewicht, Nutzlast und Leistung

	Antrieb	zul. Gesamtgewicht	Leergewicht inkl. Fahrer	max. Nutzlast	zul. Achslast vorn	zul. Achslast hinten	Achsüber- setzung	Anhängelast	zul. Gesamt- gewicht des Zuges	CO ₂ Emissionen kombiniert**	Verbrauch kombiniert**	CO ₂ Emissionen kombiniert*/**	Verbrauch kombiniert*/**
310 L3 Kastenwagen													
2,2-l-TDCi Diesel 74 kW (100 PS)	Front	3.100	2.092	1.008	1.750	1.725	4,19	2.600	4.900	200	7,6	193	7,3
2,2-l-TDCi Diesel 92 kW (125 PS)	Front	3.100	2.092	1.008	1.750	1.725	4,19	2.800	4.900	200	7,6	193	7,3
2,2-l-TDCi Diesel 114 kW (155 PS)	Front	3.100	2.092	1.008	1.750	1.725	4,19	2.800	5.100	200	7,6	193	7,3
2,2-l-TDCi Diesel 92 kW (125 PS) ECOnetic ¹⁾	Front	3.100	2.086	1.014	1.750	1.725	4,19	1.550	3.850	-	-	171	6,5
330 L3 Kastenwagen													
2,2-l-TDCi Diesel 74 kW (100 PS)	Front	3.300	2.101	1.199	1.750	2.050	4,71	1.950	4.250	201	7,6	194	7,3
2,2-l-TDCi Diesel 92 kW (125 PS)	Front	3.300	2.101	1.199	1.750	2.050	4,71	2.800	5.325	201	7,6	194	7,3
2,2-l-TDCi Diesel 114 kW (155 PS)	Front	3.300	2.101	1.199	1.750	2.050	4,71	2.800	5.325	201	7,6	194	7,3
2,2-l-TDCi Diesel 92 kW (125 PS) ECOnetic ¹⁾	Front	3.300	2.096	1.204	1.750	2.050	4,19	1.750	4.050	-	-	171	6,5
350 L3 Kastenwagen													
2,2-l-TDCi Diesel 74 kW (100 PS)	Front	3.500	2.101	1.399	1.750	2.250	4,71	1.950	4.250	201	7,6	194	7,3
2,2-l-TDCi Diesel 92 kW (125 PS)	Front	3.500	2.101	1.399	1.750	2.250	4,71	2.800	5.325	201	7,6	194	7,3
2,2-l-TDCi Diesel 114 kW (155 PS)	Front	3.500	2.101	1.399	1.750	2.250	4,71	2.800	5.325	201	7,6	194	7,3
2,2-l-TDCi Diesel 92 kW (125 PS) ECOnetic ¹⁾	Front	3.500	2.096	1.404	1.750	2.250	4,19	1.950	4.250	-	-	171	6,5
2,2-l-TDCi Diesel 74 kW (100 PS)	Heck	3.500	2.220	1.280	1.750	2.250	3,31	2.600	5.000	218	8,3	210	8,0
2,2-l-TDCi Diesel 74 kW (100 PS)	Heck	3.500	2.220	1.280	1.750	2.250	3,73	2.800	5.500	234	8,9	226	8,6
2,2-l-TDCi Diesel 92 kW (125 PS)	Heck	3.500	2.220	1.280	1.750	2.250	3,15	2.800	5.500	212	8,0	204	7,8
2,2-l-TDCi Diesel 92 kW (125 PS)	Heck	3.500	2.220	1.280	1.750	2.250	3,55	2.800	6.000	222	8,5	214	8,2
2,2-l-TDCi Diesel 114 kW (155 PS)	Heck	3.500	2.220	1.280	1.750	2.250	3,15	2.800	5.500	212	8,0	204	7,8
2,2-l-TDCi Diesel 114 kW (155 PS)	Heck	3.500	2.220	1.280	1.750	2.250	3,55	2.800	6.300	222	8,5	214	8,2
2,2-l-TDCi Diesel 92 kW (125 PS)	Allrad	3.500	2.300	1.200	1.850	2.250	4,10	2.800	5.500	255	9,7	-	-
2,2-l-TDCi Diesel 114 kW (155 PS)	Allrad	3.500	2.300	1.200	1.850	2.250	4,10	2.800	6.000	255	9,7	-	-
330 L3 Kastenwagen Doppelkabine													
2,2-l-TDCi Diesel 74 kW (100 PS)	Front	3.300	2.212	1.088	1.750	2.050	4,71	1.850	4.250	203	7,7	196	7,4
2,2-l-TDCi Diesel 92 kW (125 PS)	Front	3.300	2.212	1.088	1.750	2.050	4,71	2.800	5.325	203	7,7	196	7,4
2,2-l-TDCi Diesel 114 kW (155 PS)	Front	3.300	2.212	1.088	1.750	2.050	4,71	2.800	5.325	203	7,7	196	7,4
350 L3 Kastenwagen Doppelkabine													
2,2-l-TDCi Diesel 74 kW (100 PS)	Front	3.500	2.212	1.288	1.750	2.250	4,71	1.850	4.250	203	7,7	196	7,4
2,2-l-TDCi Diesel 92 kW (125 PS)	Front	3.500	2.212	1.288	1.750	2.250	4,71	2.800	5.325	203	7,7	196	7,4
2,2-l-TDCi Diesel 114 kW (155 PS)	Front	3.500	2.212	1.288	1.750	2.250	4,71	2.800	5.325	203	7,7	196	7,4
2,2-l-TDCi Diesel 74 kW (100 PS)	Heck	3.500	2.330	1.170	1.750	2.250	3,31	2.450	5.000	218	8,3	210	8,0
2,2-l-TDCi Diesel 74 kW (100 PS)	Heck	3.500	2.330	1.170	1.750	2.250	3,73	2.800	5.500	234	8,9	226	8,6
2,2-l-TDCi Diesel 92 kW (125 PS)	Heck	3.500	2.330	1.170	1.750	2.250	3,15	2.800	5.500	212	8,0	204	7,8
2,2-l-TDCi Diesel 92 kW (125 PS)	Heck	3.500	2.330	1.170	1.750	2.250	3,55	2.800	6.000	222	8,5	214	8,2
2,2-l-TDCi Diesel 114 kW (155 PS)	Heck	3.500	2.330	1.170	1.750	2.250	3,15	2.800	5.500</				

CO₂-Emissionen

Gewicht, Nutzlast und Leistung

	Antrieb	zul. Gesamtgewicht	Leergewicht inkl. Fahrer	max. Nutzlast	zul. Achslast vorn	zul. Achslast hinten	Achsüber- setzung	Anhängelast	zul. Gesamt- gewicht des Zuges	CO ₂ -Emissionen kombiniert**	Verbrauch kombiniert**	CO ₂ -Emissionen kombiniert*/**	Verbrauch kombiniert*/**
350 L4 Kastenwagen													
2,2-l-TDCi Diesel 74 kW (100 PS)	Heck	3.500	2.389	1.111	1.850	2.250	3,31	2.450	5.000	218	8,3	210	8,0
2,2-l-TDCi Diesel 74 kW (100 PS)	Heck	3.500	2.389	1.111	1.850	2.250	3,73	2.800	5.500	234	8,9	226	8,6
2,2-l-TDCi Diesel 92 kW (125 PS)	Heck	3.500	2.389	1.111	1.850	2.250	3,15	2.800	5.500	212	8,0	204	7,8
2,2-l-TDCi Diesel 92 kW (125 PS)	Heck	3.500	2.389	1.111	1.850	2.250	3,55	2.800	6.000	222	8,5	214	8,2
2,2-l-TDCi Diesel 114 kW (155 PS)	Heck	3.500	2.389	1.111	1.850	2.250	3,15	2.800	5.500	212	8,0	204	7,8
2,2-l-TDCi Diesel 114 kW (155 PS)	Heck	3.500	2.389	1.111	1.850	2.250	3,55	2.800	6.300	222	8,5	214	8,2
2,2-l-TDCi Diesel 92 kW (125 PS)	Allrad	3.500	2.470	1.030	1.850	2.250	4,10	2.800	5.500	255	9,7	-	-
350 (HD) L4 Kastenwagen - abgelastet von 470 L4													
2,2-l-TDCi Diesel 114 kW (155 PS)	Heck ¹⁾	3.500	2.455	1.045	1.850	2.450	4,10	3.500	7.000	244	9,3	236	9,0
430 L4 Kastenwagen													
2,2-l-TDCi Diesel 92 kW (125 PS) HDT***	Heck ¹⁾	4.300	2.550	1.750	1.850	3.000	3,31	2.400	5.500	210	7,9	202	7,7
470 L4 Kastenwagen													
2,2-l-TDCi Diesel 114 kW (155 PS)	Heck ¹⁾	4.700	2.503	2.197	1.850	3.300	4,10	3.500	7.000	244	9,3	236	9,0
350 L4 Kastenwagen Doppelkabine													
2,2-l-TDCi Diesel 92 kW (125 PS)	Heck	3.500	2.499	1.001	1.750	2.250	3,15	2.800	5.500	212	8,0	204	7,8
2,2-l-TDCi Diesel 92 kW (125 PS)	Heck	3.500	2.499	1.001	1.750	2.250	3,55	2.800	6.000	222	8,5	214	8,2
2,2-l-TDCi Diesel 114 kW (155 PS)	Heck	3.500	2.499	1.001	1.750	2.250	3,15	2.800	5.500	212	8,0	204	7,8
2,2-l-TDCi Diesel 114 kW (155 PS)	Heck	3.500	2.499	1.001	1.750	2.250	3,55	2.800	6.300	222	8,5	214	8,2
2,2-l-TDCi Diesel 92 kW (125 PS)	Allrad	3.500	2.580	920	1.750	2.250	4,10	2.750	5.500	255	9,7	-	-

L4 = langer Radstand mit Rahmenverlängerung, ¹⁾mit Zwillingsbereifung

***Mit optionalem Start-Stopp-System: Diese Grundfahrzeuge haben ein um 10 kg erhöhtes Leergewicht und somit eine um 10 kg reduzierte Nutzlast gegenüber Fahrzeugen ohne Start-Stopp-System. Allradangetriebene Fahrzeuge sind nicht mit Start-Stopp-System verfügbar.**

***Heavy Duty Truck Motor erfüllt HDT Euro 6 Norm

Hinweis: Die angegebenen Daten beziehen sich auf das Grundmodell ohne Zusatzausstattung. Höher ausgestattete Versionen verfügen über ein größeres Leergewicht und eine entsprechend geringere Nutzlast. Wunsch-, Sonder- und Zusatzausstattungen können das Leergewicht zusätzlich erhöhen und die Nutzlast reduzieren. Sämtliche technischen Daten entsprechen den zum Zeitpunkt des Drucks vorhandenen Kenntnissen. Sie können sich bis zum Kauf ändern. Das Leergewicht berücksichtigt ein Fahrergewicht von 75kg, eine 90%ige Füllung des Tanks sowie sämtliche erforderlichen Flüssigkeiten.

****Hinweis:** Der angegebene Kraftstoffverbrauch und die CO₂-Emissionen wurden nach den gesetzlich vorgeschriebenen Messverfahren ermittelt [VO (EG) 715/2007 sowie VO (EG) 692/2008 in der jeweils geltenden Fassung]. Die Angaben beziehen sich nicht auf ein einzelnes Fahrzeug und sind nicht Bestandteil des Angebotes, sondern dienen allein Vergleichszwecken zwischen den verschiedenen Fahrzeugtypen. Der Kraftstoffverbrauch und die CO₂-Emissionen eines Fahrzeugs hängen nicht nur von der effizienten Ausnutzung des Kraftstoffs durch das Fahrzeug ab, sondern werden auch vom Fahrverhalten und anderen nichttechnischen Faktoren beeinflusst.

Gewicht, Nutzlast und Leistung

	Antrieb	zul. Gesamtgewicht	Leergewicht inkl. Fahrer	max. Nutzlast	zul. Achslast vorn	zul. Achslast hinten	Achsüber- setzung	Anhängelast	zul. Gesamt- gewicht des Zuges	CO ₂ -Emissionen kombiniert	Verbrauch innerorts	Verbrauch außerorts	Verbrauch kombiniert	CO ₂ -Effizienz- Klasse
310 L2 Kombi (M1)														
2,2-l-TDCi Diesel 74 kW (100 PS)	Front	3.100	2.291	809	1.650	1.725	4,19	1.800	4.900	178	7,6	6,3	6,8	B
2,2-l-TDCi Diesel 92 kW (125 PS)	Front	3.100	2.291	809	1.650	1.725	4,19	1.800	4.900	178	7,6	6,3	6,8	B
330 L2 Kombi (M1)														
2,2-l-TDCi Diesel 74 kW (100 PS)	Front	3.300	2.301	999	1.750	2.050	4,71	1.150	4.250	180	7,8	6,2	6,8	B
2,2-l-TDCi Diesel 92 kW (125 PS)	Front	3.300	2.301	999	1.750	2.050	4,71	2.250	5.325	180	7,8	6,2	6,8	B
350 L2 Kombi (M1)														
2,2-l-TDCi Diesel 74 kW (100 PS)	Front	3.500	2.301	1.199	1.750	2.150	4,71	1.150	4.900	180	7,8	6,2	6,8	B
2,2-l-TDCi Diesel 92 kW (125 PS)	Front	3.500	2.301	1.199	1.750	2.150	4,71	2.250	4.900	180	7,8	6,2	6,8	B
2,2-l-TDCi Diesel 74 kW (100 PS)	Heck	3.500	2.403	1.097	1.750	2.150	3,31	1.800	5.000	198	8,8	6,7	7,5	B
2,2-l-TDCi Diesel 74 kW (100 PS)	Heck	3.500	2.403	1.097	1.750	2.150	3,73	2.300	5.500	212	9,8	7,1	8,1	C
2,2-l-TDCi Diesel 92 kW (125 PS)	Heck	3.500	2.403	1.097	1.750	2.150	3,15	2.300	5.500	191	8,4	6,6	7,3	B
2,2-l-TDCi Diesel 92 kW (125 PS)	Heck	3.500	2.403	1.097	1.750	2.150	3,55	2.800	6.000	204	9,3	7,0	7,8	B
2,2-l-TDCi Diesel 92 kW (125 PS)	Allrad	3.500	2.477	1.023	1.750	2.150	4,10	2.250	5.500	239	11,6	7,7	9,1	D
310 L2 Kastenwagen PKW (M1)														
2,2-l-TDCi Diesel 74 kW (100 PS)	Front	3.100	2.228	872	1.650	1.725	4,19	2.050	4.900	178	7,6	6,3	6,8	B
2,2-l-TDCi Diesel 92 kW (125 PS)	Front	3.100	2.228	872	1.650	1.725	4,19	2.050	4.900	178	7,6	6,3	6,8	B
350 L2 Kastenwagen PKW (M1)														
2,2-l-TDCi Diesel 74 kW (100 PS)	Front	3.500	2.238	1.262	1.750	2.150	4,71	1.350	4.250	180	7,8	6,2	6,8	B
2,2-l-TDCi Diesel 92 kW (125 PS)	Front	3.500	2.238	1.262	1.750	2.150	4,71	2.450	5.325	180	7,8	6,2	6,8	B
2,2-l-TDCi Diesel 92 kW (125 PS)	Heck	3.500	2.340	1.160	1.750	2.150	3,15	2.500	5.500	191	8,4	6,6	7,3	B
2,2-l-TDCi Diesel 92 kW (125 PS)	Heck	3.500	2.340	1.160	1.750	2.150	3,55	2.800	6.000	204	9,3	7,0	7,8	C
2,2-l-TDCi Diesel 92 kW (125 PS)	Allrad	3.500	2.414	1.086	1.750	2.150	4,10	2.450	5.500	239	11,6	7,7	9,1	D
2,2-l-TDCi Diesel 114 kW (155 PS)	Allrad	3.500	2.414	1.086	1.750	2.150	4,10	2.800	6.000	239	11,6	7,7	9,1	D

L2 = mittlerer Radstand

Hinweis: Die angegebenen Daten beziehen sich auf das Grundmodell ohne Zusatzausstattungen. Höher ausgestattete Versionen verfügen über ein größeres Leergewicht und eine entsprechend geringere Nutzlast. Wunsch-, Sonder- und Zusatzausstattungen können das Leergewicht zusätzlich erhöhen und die Nutzlast reduzieren. Sämtliche technischen Daten entsprechen den zum Zeitpunkt des Drucks vorhandenen Kenntnissen. Sie können sich bis zum Kauf ändern. Das Leergewicht berücksichtigt ein Fahrergewicht von 75kg, eine 90%ige Füllung des Tanks sowie sämtliche erforderlichen Flüssigkeiten.

Hinweis zu Kraftstoffverbrauch und CO₂-Emissionen: Die angegebenen Werte wurden nach dem vorgeschriebenen Messverfahren [VO (EG) 715/2007 und VO (EG) 692/2008 in der jeweils geltenden Fassung] ermittelt. Die Angaben beziehen sich nicht auf ein einzelnes Fahrzeug und sind nicht Bestandteil des Angebotes, sondern dienen allein Vergleichszwecken zwischen den verschiedenen Fahrzeugtypen.

Hinweis: nach Richtlinie 1999/94/EG: Der Kraftstoffverbrauch und die CO₂-Emissionen eines Fahrzeugs hängen nicht nur von der effizienten Ausnutzung des Kraftstoffs durch das Fahrzeug ab, sondern werden auch vom Fahrverhalten und anderen nichttechnischen Faktoren beeinflusst. CO₂ ist das für die Erderwärmung hauptsächlich verantwortliche Treibhausgas. Weitere Informationen zum offiziellen Kraftstoffverbrauch und den offiziellen spezifischen CO₂-Emissionen neuer Personenkraftwagen können dem „Leitfaden über den Kraftstoffverbrauch, die CO₂-Emissionen und den Stromverbrauch neuer Personenkraftwagen“ entnommen werden, der an allen Verkaufsstellen und bei <http://www.dat.de/> unentgeltlich erhältlich ist. Für weitere Informationen siehe Pkw-EnVKV-Verordnung.

CO₂-Emissionen

Gewicht, Nutzlast und Leistung

	Antrieb	zul. Gesamtgewicht	Leergewicht inkl. Fahrer	max. Nutzlast	zul. Achslast vorn	zul. Achslast hinten	Achsübersetzung	Anhängelast	zul. Gesamtgewicht des Zuges	CO ₂ -Emissionen kombiniert	Verbrauch innerorts	Verbrauch außerorts	Verbrauch kombiniert	CO ₂ -Effizienz-Klasse
310 L3 Kombi (M1)														
2,2-l-TDCi Diesel 74 kW (100 PS)	Front	3.100	2.341	759	1.750	1.725	4,19	1.800	4.900	178	7,6	6,3	6,8	B
2,2-l-TDCi Diesel 92 kW (125 PS)	Front	3.100	2.341	759	1.750	1.725	4,19	1.800	4.900	178	7,6	6,3	6,8	B
350 L3 Kombi (M1)														
2,2-l-TDCi Diesel 74 kW (100 PS)	Front	3.500	2.355	1.145	1.750	2.250	4,71	1.100	4.250	180	7,8	6,2	6,8	B
2,2-l-TDCi Diesel 92 kW (125 PS)	Front	3.500	2.355	1.145	1.750	2.250	4,71	2.150	5.325	180	7,8	6,2	6,8	B
2,2-l-TDCi Diesel 74 kW (100 PS)	Heck	3.500	2.460	1.040	1.750	2.250	3,31	1.750	5.000	198	8,8	6,7	7,5	B
2,2-l-TDCi Diesel 74 kW (100 PS)	Heck	3.500	2.460	1.040	1.750	2.250	3,73	2.250	5.500	212	9,8	7,1	8,1	C
2,2-l-TDCi Diesel 92 kW (125 PS)	Heck	3.500	2.460	1.040	1.750	2.250	3,15	2.250	5.500	191	8,4	6,6	7,3	B
2,2-l-TDCi Diesel 92 kW (125 PS)	Heck	3.500	2.460	1.040	1.750	2.250	3,55	2.750	6.000	204	9,3	7,0	7,8	B
2,2-l-TDCi Diesel 92 kW (125 PS)	Allrad	3.500	2.534	966	1.750	2.250	4,10	2.150	5.500	239	11,6	7,7	9,1	D
350 L3 Kastenwagen PKW (M1)														
2,2-l-TDCi Diesel 74 kW (100 PS)	Front	3.500	2.290	1.210	1.750	2.250	4,71	1.300	4.250	182	7,9	6,3	6,9	B
2,2-l-TDCi Diesel 92 kW (125 PS)	Front	3.500	2.290	1.210	1.750	2.250	4,71	2.400	5.325	182	7,9	6,3	6,9	B
2,2-l-TDCi Diesel 92 kW (125 PS)	Heck	3.500	2.395	1.105	1.750	2.250	3,15	2.450	5.500	191	8,4	6,6	7,3	B
2,2-l-TDCi Diesel 92 kW (125 PS)	Heck	3.500	2.395	1.105	1.750	2.250	3,55	2.800	6.000	204	9,3	7,0	7,8	C
2,2-l-TDCi Diesel 92 kW (125 PS)	Allrad	3.500	2.469	1.031	1.750	2.250	4,10	2.400	5.500	239	11,6	7,7	9,1	D
2,2-l-TDCi Diesel 114 kW (155 PS)	Allrad	3.500	2.469	1.031	1.750	2.250	4,10	2.800	6.000	239	11,6	7,7	9,1	D

L3 = langer Radstand

Hinweis: Die angegebenen Daten beziehen sich auf das Grundmodell ohne Zusatzausstattungen. Höher ausgestattete Versionen verfügen über ein größeres Leergewicht und eine entsprechend geringere Nutzlast. Wunsch-, Sonder- und Zusatzausstattungen können das Leergewicht zusätzlich erhöhen und die Nutzlast reduzieren. Sämtliche technischen Daten entsprechen den zum Zeitpunkt des Drucks vorhandenen Kenntnissen. Sie können sich bis zum Kauf ändern. Das Leergewicht berücksichtigt ein Fahrergewicht von 75kg, eine 90%ige Füllung des Tanks sowie sämtliche erforderlichen Flüssigkeiten.

Hinweis zu Kraftstoffverbrauch und CO₂-Emissionen: Die angegebenen Werte wurden nach dem vorgeschriebenen Messverfahren [VO (EG) 715/2007 und VO (EG) 692/2008 in der jeweils geltenden Fassung] ermittelt. Die Angaben beziehen sich nicht auf ein einzelnes Fahrzeug und sind nicht Bestandteil des Angebotes, sondern dienen allein Vergleichszwecken zwischen den verschiedenen Fahrzeugtypen.

Hinweis nach Richtlinie 1999/94/EG: Der Kraftstoffverbrauch und die CO₂-Emissionen eines Fahrzeugs hängen nicht nur von der effizienten Ausnutzung des Kraftstoffs durch das Fahrzeug ab, sondern werden auch vom Fahrverhalten und anderen nichttechnischen Faktoren beeinflusst. CO₂ ist das für die Erderwärmung hauptsächlich verantwortliche Treibhausgas. Weitere Informationen zum offiziellen Kraftstoffverbrauch und den offiziellen spezifischen CO₂-Emissionen neuer Personenkraftwagen können dem ‚Leitfaden über den Kraftstoffverbrauch, die CO₂-Emissionen und den Stromverbrauch neuer Personenkraftwagen‘ entnommen werden, der an allen Verkaufsstellen und bei <http://www.dat.de/> unentgeltlich erhältlich ist. Für weitere Informationen siehe Pkw-EnVKV-Verordnung.

Gewicht, Nutzlast und Leistung

	Antrieb	zul. Gesamtgewicht	Leergewicht inkl. Fahrer	max. Nutzlast	zul. Achslast vorn	zul. Achslast hinten	Achsübersetzung	Anhängelast	zul. Gesamtgewicht des Zuges	CO ₂ -Emissionen kombiniert	Verbrauch innerorts	Verbrauch außerorts	Verbrauch kombiniert	CO ₂ -Effizienz-Klasse
350 L4 Kombi (M1)														
2,2-l-TDCi Diesel 92 kW (125 PS)	Heck	3.500	2.624	876	1.750	2.250	3,15	2.100	5.500	191	8,4	6,6	7,3	A
2,2-l-TDCi Diesel 92 kW (125 PS)	Heck	3.500	2.624	876	1.750	2.250	3,55	2.600	6.000	204	9,3	7,0	7,8	B
2,2-l-TDCi Diesel 92 kW (125 PS)	Allrad	3.500	2.698	802	1.750	2.250	4,10	2.050	5.500	239	11,6	7,7	9,1	C

L4 = langer Radstand mit Rahmenverlängerung

Hinweis: Die angegebenen Daten beziehen sich auf das Grundmodell ohne Zusatzausstattungen. Höher ausgestattete Versionen verfügen über ein größeres Leergewicht und eine entsprechend geringere Nutzlast. Wunsch-, Sonder- und Zusatzausstattungen können das Leergewicht zusätzlich erhöhen und die Nutzlast reduzieren. Sämtliche technischen Daten entsprechen den zum Zeitpunkt des Drucks vorhandenen Kenntnissen. Sie können sich bis zum Kauf ändern. Das Leergewicht berücksichtigt ein Fahrergewicht von 75kg, eine 90%ige Füllung des Tanks sowie sämtliche erforderlichen Flüssigkeiten.

Hinweis zu Kraftstoffverbrauch und CO₂-Emissionen: Die angegebenen Werte wurden nach dem vorgeschriebenen Messverfahren [VO (EG) 715/2007 und VO (EG) 692/2008 in der jeweils geltenden Fassung] ermittelt. Die Angaben beziehen sich nicht auf ein einzelnes Fahrzeug und sind nicht Bestandteil des Angebotes, sondern dienen allein Vergleichszwecken zwischen den verschiedenen Fahrzeugtypen.

Hinweis nach Richtlinie 1999/94/EG: Der Kraftstoffverbrauch und die CO₂-Emissionen eines Fahrzeugs hängen nicht nur von der effizienten Ausnutzung des Kraftstoffs durch das Fahrzeug ab, sondern werden auch vom Fahrverhalten und anderen nichttechnischen Faktoren beeinflusst. CO₂ ist das für die Erderwärmung hauptsächlich verantwortliche Treibhausgas. Weitere Informationen zum offiziellen Kraftstoffverbrauch und den offiziellen spezifischen CO₂-Emissionen neuer Personenkraftwagen können dem ‚Leitfaden über den Kraftstoffverbrauch, die CO₂-Emissionen und den Stromverbrauch neuer Personenkraftwagen‘ entnommen werden, der an allen Verkaufsstellen und bei <http://www.dat.de/> unentgeltlich erhältlich ist. Für weitere Informationen siehe Pkw-EnVKV-Verordnung.





Ein Transporter, der nicht nur Lasten bewegt.

Egal, für welchen Zweck Sie einen Transporter benötigen: Der neue Ford Transit ist allen Anforderungen gewachsen. Sie haben die Wahl zwischen drei unterschiedlichen Laderaumlängen, zwei Dachhöhen, Front-, Heck- und Allradantrieb, einem zulässigen Gesamtgewicht von 2.900 bis 4.700 kg und einem zulässigen Gesamtgewicht des Zuges von bis zu 7.000 kg. Zudem können Sie zwischen verschiedenen Karosserievarianten wählen – ganz nach Bedarf.

Abbildung zeigt einen Ford Transit Kastenwagen Trend L4 H3 in der Metallic-Lackierung Race-Rot. (Wunschausstattung)

Zugleistung

Die Arbeitskraft des Ford Transit ist mit dem beeindruckenden Laderaumvolumen noch längst nicht erschöpft. Die 350 (HD) und 470er Modellvarianten mit verbesserter Aufhängung und einem Gesamtzuggewicht von 7.000 kg können bis zu 3,5 Tonnen gebremste Anhängelast ziehen.



Einfacher Zugang zum Laderaum.

Hinter der festen Stahltrennwand des Ford Transit Kastenwagen steht Ihnen ein Laderaum von bis zu 15,1 m³ (L4 H3) zur Verfügung. Dank der fast senkrechten Seitenwände, dem flachen Laderaumboden und Laderaumlängen von bis zu 4.256 mm (L4) ist der Transport von Rohren, Brettern, Teppichrollen und anderen Gegenständen kein Problem. Für einen schnellen und bequemen Zugang zum Laderaum sorgen die weit öffnende seitliche Schiebetür, die sich über die gesamte Fahrzeughöhe erstreckenden Hecktüren und die in den hinteren Stoßfänger integrierte Trittstufe. Der strapazierfähige, leicht zu reinigende Laderaumboden "Easy Clean" schützt Ihr Fahrzeug und Ihr Ladegut.



Verzurrösen

Die Verzurrösen des neuen Ford Transit entsprechen der DIN/ISO-Norm. Sie sind an den Seitenwänden angebracht, damit das Ladegut optimal gesichert und der Boden komplett genutzt werden kann.



Allradantrieb für ein sicheres Fahrgefühl

Bei widrigen Fahrbedingungen bietet der optionale Allradantrieb mit seiner verlässlichen Traktion ein hohes Maß an Sicherheit. Der intelligente Allradantrieb des Ford Transit analysiert die Bodenhaftung der einzelnen Räder und sorgt für eine möglichst effektive Verteilung des Drehmoments.



Allradantrieb – Bei jedem Wetter einsatzbereit

Das elektrohydraulische Antriebselement des Ford Transit mit optionalem Allradantrieb überträgt das Drehmoment entsprechend den Straßenbedingungen kontrolliert auf die Vorderräder. Sensoren werten in Zusammenarbeit mit dem elektronischen Sicherheits- und Stabilitätsprogramm (ESP) kontinuierlich Daten aus. So ist es möglich, Fahrbahnbeläge mit geringem Reibungswiderstand (z. B. Glätteis oder feuchtes Laub) zu erkennen und die Traktion zu optimieren, indem automatisch mehr Antriebskraft auf die Vorderachse übertragen wird. Durch Überwachung der Aktivitäten des Fahrers ist es auch möglich, den Allradantrieb vorsorglich zuzuschalten, um Radschlupf zu vermeiden, der z. B. entsteht wenn das Gaspedal gedrückt und zugleich das Lenkrad gedreht wird.





Kastenwagen mit Doppelkabine. Viel Flexibilität

Sie suchen ein noch vielseitigeres Transit-Modell? Dann ist der Kastenwagen mit Doppelkabine genau das Richtige für Sie. Er befördert bis zu sieben Personen. Die Stahl-Trennwand schottet Fahrgastraum sicher vom Laderaum ab.

Vielseitig und belastbar

Der Ford Transit Kastenwagen mit Doppelkabine bietet jede Menge Platz für Sie, Ihr Team und Ihre Ausrüstung. Er bringt Ihre Fachkräfte komfortabel und sicher zum Einsatzort. Werkzeuge und Geräte transportieren Sie im Laderaum. Dieser ist mit dem gummierten Bodenbelag und der bis zu 640 mm hohen Seitenwandverkleidung gut gerüstet für einen harten Arbeitstag.





Mittlerer Radstand (L2)

Langer Radstand (L3)

Langer Radstand mit Rahmenverlängerung (L4)

Kombi. Viel Platz für Passagiere und Gepäck.

Bis zu acht Passagiere plus Fahrer bringt der Transit Kombi komfortabel und sicher ans Ziel. Drei Karosserielängen, zwei Dachhöhen, Front-, Heck oder Allradantrieb bieten viel Flexibilität für die unterschiedlichsten Aufgaben.

Alles kommt mit

Der Transit Kombi ist serienmäßig mit 9 Sitzen erhältlich und bietet ein hohes Maß an Flexibilität für die Fahrgastbeförderung. Die Dreier-Rückbänke verfügen über integrierte Sicherheitsgurte und Kopfstützen. Sie sind so konstruiert, dass längeres Ladegut von hinten unter den Sitzen durchgeschoben werden kann.



Ihr mobiles Büro.

Der Ford Transit zeichnet sich durch hohen Komfort und eine einfache Handhabung aus. Mit einem hohen Maß an Qualität, intelligenten Fahrer-Assistenzsystemen sowie praktischen und durchdachten Ausstattungsmerkmalen – wie z. B. dem in den Beifahrer-Doppelsitz integrierten ausklappbaren Tablett, welches genug Platz für einen Laptop bietet – wird der Ford Transit zu einem komfortablen Arbeitsplatz.



Sie sprechen ... Ford SYNC antwortet.

Ford SYNC mit AppLink*: Wählen Sie mit einfachen Sprachbefehlen Ihre Musik aus, telefonieren Sie oder steuern Sie ausgewählte Smartphone-Apps per Sprachbefehl und Lenkradfernbedienung. Der Ford Notruf-Assistent** ermöglicht zudem eine schnelle Verbindung von Notrufen und versorgt die entsprechenden Rettungsdienste mit Informationen zum Fahrzeugstandort in der jeweiligen Landessprache. (Wunschausstattung)



„SMS vorlesen“

„Büro anrufen“

„Jürgen anrufen“



„My Music abspielen“

„Zu Hause anrufen“

*Das System erfordert ein kompatibles Mobiltelefon. Sie können aus einer Liste AppLink-kompatibler Apps auf der Internetseite von Ford oder aus dem in iOS- und Android-Verkaufsstellen vorliegenden App-Katalog auswählen. Hinweis: SYNC AppLink und der Notruf-Assistent werden nicht von allen europäischen Sprachen unterstützt.
**Der Notruf-Assistent ist in über 30 europäischen Ländern für Sie da. Das System erfordert ein kompatibles Mobiltelefon, das zum Zeitpunkt der Airbagauslösung (außer bei Knieairbag) oder beim Abschalten der Kraftstoffpumpe angeschlossen und eingeschaltet sein muss.



„Kenneth anrufen“

„Zufallswiedergabe an“

„Welcher Titel wird gespielt?“



Der richtige Antrieb für Ihre Bedürfnisse.

Der 2,2-l-TDCi-Motor des Ford Transit wird in drei verschiedenen Leistungskonfigurationen – jeweils mit 6-Gang-Schaltgetriebe – angeboten. Sämtliche Motoren erfüllen die Abgasnorm Euro 5b/5+. Der 430 L4 Kastenwagen ist auch mit 92 kW (125 PS) - HDT 6 verfügbar.



Frontantrieb

- Motoren: 74 kW (100 PS)/310 Nm; 92 kW (125 PS)/350 Nm; 114 kW (155 PS)/385 Nm
- Vorteil: Größeres Laderaumvolumen, zusätzliche Innenraumhöhe und niedrigere Ladehöhe
- Vorteil: Geringeres Leergewicht ermöglicht höhere Nutzlast



Heckantrieb

- Motoren: 74 kW (100 PS)/310 Nm; 92 kW (125 PS)/350 Nm; 114 kW (155 PS)/385 Nm
- Vorteil: Bessere Traktion auch bei schwerer Beladung
- Vorteil: Ideal als Zugfahrzeug für größere Anhängelasten



Allradantrieb

- Motoren: 92 kW (125 PS)/350 Nm; 114 kW (155 PS)/385 Nm
- Vorteil: Zusätzliche Traktion in unwegsamem Gelände
- Vorteil: Unter normalen Bedingungen wird die Antriebskraft direkt auf die Hinterräder übertragen. Bei zugeschaltetem Allradantrieb wird das Motoren-Drehmoment automatisch verstärkt auf die Räder mit der größten Bodenhaftung übertragen

Unter extremen Bedingungen getestet

Wir haben den neuen Ford Transit in umfangreichen Tests Extremen ausgesetzt: von Fahrten bei eisigen -40 °C auf 4.500 Höhenmetern bis hin zu Fahrten mit voll beladenem Anhänger auf langen Steigungen unter der glühenden Sonne bei 50 °C.





Weniger ist mehr.

Die neuen TDCi-Dieselmotoren des neuen Ford Transit sind sehr effizient. Das Common-Rail-Einspritzsystem der neuesten Generation wartet nicht nur mit einer starken, verlässlichen Leistung auf, sondern auch mit einem niedrigen Kraftstoffverbrauch und geringem CO₂- Ausstoß.

Die Ford ECONetic Technologie*

Die Ford ECONetic Technologie sorgt mit einer Reihe von Merkmalen und Technologien für einen sparsamen Kraftstoffverbrauch und niedrige Unterhaltskosten, ohne dabei Kompromisse in Sachen Leistung oder Funktionalität einzugehen

Für die Ford Transit Kasten LKW, Kasten PKW, Kasten Doppelkabine oder Kombi-Modellpalette sind ausgewählte Elemente dieser Technologie erhältlich. In der speziellen Modellreihe Ford Transit ECONetic sind alle Komponenten vereint. Sie bietet unterschiedliche Laderaumlängen und ein zulässiges Gesamtgewicht von bis zu 3,5 Tonnen.

Die Ford ECONetic Technologie* umfasst

- Hochmoderne Ford TDCi-Dieselmotoren – Für einen besonders sparsamen Kraftstoffverbrauch und einen niedrigen CO₂- Ausstoß
- Start-Stopp-System schaltet den Motor bei ausreichender Batteriespannung automatisch ab, wenn das Fahrzeug steht und ausgekuppelt wurde
- Schalteempfehlungsanzeige – Macht den Fahrer auf den richtigen Zeitpunkt für einen Gangwechsel aufmerksam
- Ford Eco-Modus – Fördert ein wirtschaftliches Fahrverhalten
- Abschaltbarer Geschwindigkeitsbegrenzer auf 110 km/h – der Fahrer wird daran erinnert, dass

bei höheren Geschwindigkeiten der Kraftstoffverbrauch steigt

- Intelligente Beschleunigungskontrolle – Verhindert übermäßiges Beschleunigen bei unbeladenem Fahrzeug
- Intelligentes Batteriemangement System – Nutzt bevorzugt die Energie beim Schiebebetrieb des Fahrzeugs für die Aufladung der Batterie

*Die Verfügbarkeit der Ford ECONetic Technologie ist teilweise Wunschausstattung. Ihr Ford Transit-Partner wird Sie gerne im Detail beraten. Wenn Sie mehr über unsere Nachhaltigkeitsinitiativen erfahren möchten, besuchen Sie unsere Website unter ford.com/go/sustainability.



Unterm Strich: Weniger Kosten.

Qualität und Langlebigkeit stecken in jedem Detail des Ford Transit.

1. Lange Wartungsintervalle von bis zu 50.000 km bzw. zwei Jahren, je nachdem was zuerst eintritt, reduzieren die Betriebskosten. (Serienausstattung)

2. Start-Stopp-System – Das System schaltet den Motor bei ausreichender Batteriespannung automatisch ab, sobald Sie anhalten und ausgekuppelt haben und wechselt in die Neutralstellung. Es startet das Fahrzeug neu, wenn Sie losfahren möchten und verringert so Kraftstoffverbrauch und Abgasausstoß. (Serienausstattung bei ECONetic-Modellen und Fahrzeugen mit PKW-Zulassung ansonsten Wunschausstattung)

3. Motoröl-Warnleuchte – Leuchtet auf, wenn sich die Ölqualität zwischen den Serviceintervallen verschlechtert. (Serienausstattung)

4. Hochgesetzte Scheinwerfer – Sie sind oberhalb der Stoßfängerlinie angeordnet, damit sie keine Gefährdung darstellen können und bei Unfällen mit geringer Geschwindigkeit nicht so leicht beschädigt werden können. (Serienausstattung)

5. Bremsbelag-Verschleißanzeige – Macht Sie darauf aufmerksam, wenn Bremsbeläge ausgetauscht werden müssen. (Serienausstattung)

6. Kraftstofffiltersensor – Warnt bei Wassereintritt oder Verstopfung im Kraftstoffsystem. (Serienausstattung)

7. Ford Easy Fuel-Tanksystem – Verhindert, dass versehentlich der falsche Kraftstoff

getankt wird. Das Aufschauben verschmutzter Tankdeckel gehört ebenfalls der Vergangenheit an. (Serienausstattung)

8. Die 12-Jahres Garantie gegen Durchrosten bietet Schutz vor Durchrostung der Karosserie von innen nach außen, gemäß der gültigen Garantiebedingungen. (Serienausstattung)

9. Mehrteiliger hinterer Stoßfängeraufbau – Trägt dazu bei, die Reparaturkosten niedrig zu halten. (Serienausstattung)

Mit ESP in der Spur bleiben.

Der Ford Transit ist mit der innovativen Kurvenkontrolle ausgerüstet. Diese Technologie ist Bestandteil des serienmäßigen elektronischen Sicherheits- und Stabilitätsprogramms (ESP). Das System erkennt, wenn eine Kurve zu schnell angefahren wird, reduziert umgehend das Motordrehmoment und sorgt für das Abbremsen einzelner Räder, damit das Fahrzeug sicher seine Spur hält.

Elektronisches Sicherheits- und Stabilitätsprogramm (ESP) mit Traktionskontrolle (TCS) inkl.

- Adaptive Lastkontrolle
- Kurvenkontrolle
- Berganfahrassistent
- Überrollschutz
- Sicherheits-Bremsassistent
- Notbremslicht

-
- in Verbindung mit Anhängervorrichtung (aufpreis-
pflichtig) zusätzlich mit Anhängerstabilisierung (TSC)

Die Abbildung zeigt einen Transit Kastenwagen mit Wunschausstattung.



Adaptive Geschwindigkeitsregel- anlage mit Auffahrwarnsystem

Stellen Sie die gewünschte Geschwindigkeit ein, und die adaptive Geschwindigkeitsregelanlage hält zusätzlich automatisch den Abstand zum vorausfahrenden Fahrzeug konstant. Wenn die Sensoren feststellen, dass der Verkehr vor Ihnen verlangsamt ist, wird auch Ihr Fahrzeug automatisch langsamer. Beschleunigt der Verkehr, fahren Sie automatisch wieder in der voreingestellten Reisegeschwindigkeit. (Wunschausstattung für Trend)



Sicherheit wird großgeschrieben

Sicherheit hat höchste Priorität für uns. Deshalb haben wir bei der Entwicklung des neuen Transit besonderen Wert darauf gelegt, dass Sie, Ihre Beifahrer, Ihre Ladung und die anderen Verkehrsteilnehmer auf bestmögliche Weise geschützt sind.



Müdigkeitswarner⁰²⁾
 Sie werden vom System gewarnt, wenn Ihr Fahrverhalten auf ein Nachlassen der Konzentration schließen lässt. Zunächst wird ein Warnsymbol im Kombiinstrument angezeigt. Lässt die Aufmerksamkeit weiter nach, erfolgt zusätzlich eine akustische Warnung. (Wunschausstattung in Verbindung mit Fahrspur-Assistent)

⁰⁾Basiert auf Sensoren.
¹⁾Funktioniert bei Geschwindigkeiten von mehr als 65 km/h auf mehrspurigen Straßen mit deutlich erkennbaren Fahrbahnmarkierungen.
²⁾Sicherheitsausstattung.
³⁾Fahrer-Assistenzsystem

Seitenairbags und Kopf-Schulterairbags⁰¹⁾
 Schützen Fahrer und Beifahrer vorn vor Verletzungen. (Wunschausstattung)

Park-Pilot-System vorn und hinten⁰²⁾
 Das Einparken und Rangieren wird durch einen Signalton erleichtert, anhand dessen Sie den Abstand zwischen Ihrem Fahrzeug und einem Hindernis besser einschätzen können. (Wunschausstattung und Zubehör)

Fahrspur-Assistent^{01*2)}
 Auf der Autobahn reicht schon ein kurzes Nachlassen der Konzentration und schon hat das Fahrzeug die gewählte Fahrspur unbeabsichtigt verlassen. Der Fahrspur-Assistent erkennt, ob sich Ihr Fahrzeug den Fahrbahnmarkierungen nähert, ohne dass Sie den Blinker gesetzt haben, und macht Sie in Form von Lenkradvibrationen auf diesen Umstand aufmerksam. (Wunschausstattung)

ISOFIX Halterung für Kindersitze
 Die Sitze in der zweiten Reihe sind mit zwei integrierten ISOFIX-Halterungen für Kindersitze ausgestattet.



Ford Transit



Basis

Außenausstattung

- Außenspiegel mit integrierten Blinkleuchten
- Schiebetür, rechts
- Radzierblenden (Halbkappen)
- Scheinwerfer mit Tagfahrlicht und Abblendlicht
- Hinterer Stoßfänger mit integrierter Trittstufe
- Breite Seitenschutzleisten
- Schmutzfänger hinten
- Scheibenwischer mit Intervallschaltung
- Ford Easy Fuel mit Fehlbetankungsschutz

Außenausstattung zusätzlich bei Kasten PKW, Kasten Doppelkabine und Kombi

- Fenster, in Höhe 2. Sitzreihe, rechts und links bei Kasten PKW und Kasten Doppelkabine
- Kombi - komplett verglast
- Heckscheibe beheizbar bei Kasten PKW und Kombi
- Reifendruckkontrollsystem

Informationen zu weiteren Serienausstattungen und verfügbaren Wunschausstattungen entnehmen Sie bitte dem Abschnitt zu den technischen Daten.

Trend

Außenausstattung zusätzlich zu Basis

- Nebelscheinwerfer
- Scheinwerfer mit statischem Abbiegelicht
- Kühlergrill, silberfarben
- Sicht-Paket 1 inkl. Außenspiegel elektrisch einstellbar und beheizbar, Wischwasser-Sensor und beheizbarer Frontscheibe
- Radzierblenden (nicht bei Zwillingsbereifung)

Informationen zu weiteren Serienausstattungen und verfügbaren Wunschausstattungen entnehmen Sie bitte dem Abschnitt zu den technischen Daten.



Basis

Innenausstattung

- Bordcomputer
- Lenksäule in Höhe und Reichweite einstellbar
- Beifahrer-Doppelsitz mit Staufach unter dem Sitz
- Elektrische Fensterheber vorn
- Zentralverriegelung mit Fernbedienung
- Schaltempfehlungsanzeige
- Innenraumbelichtung
- Verzurrösen gemäß DIN 75410
- Lade-/Fahrgastraumbelichtung
- Staufach über dem Kombiinstrument
- 2 Dreier-Sitzbänke in der 2. und 3. Sitzreihe – Kombi
- 2 Doppelsitze in der 2. Sitzreihe – Kasten Doppelkabine und Kasten PKW
- Radiovorbereitungspaket – Kasten PKW und Kombi
- Vinylbodenverkleidung "Easy Clean" – Kasten LKW
- Lenksäule in Höhe und Reichweite einstellbar
- Fahrersitz 4fach manuell einstellbar
- Beifahrerairbag – Kasten PKW und Kombi

Trend

Innenausstattung zusätzlich zu Basis

- "MyConnection-Radio" mit AUX-, Bluetooth®, USB/iPod®- Anschlussmöglichkeit und Fernbedienung am Lenkrad
- Manuelle Klimaanlage vorn mit Staub- und Pollenfilter
- Lederlenkrad und Lederschaltknäuf
- Geschwindigkeitsregelanlage mit einstellbarem Geschwindigkeitsbegrenzer
- Handschuhfach abschließbar
- Innenbeleuchtung vorn mit Verzögerungsschaltung und Leselampen
- Fahrersitz mit Lendenwirbelstütze

Hinweis Die Bluetooth®- Wortmarke und Symbole sind Eigentum der Bluetooth SIG, Inc. und werden von der Ford-Werke GmbH und zugehörigen Unternehmen unter Lizenz verwendet. Andere Marken sind Eigentum der betreffenden Inhaber.

Kastenwagen
mittlerer Radstand L2
mittelhohes Dach H2

10,0/9,5m³*

mittlerer Radstand L2
hohes Dach H3

11,2/10,7m³*



2/3¹
Sitze



Kastenwagen
langer Radstand L3
mittelhohes Dach H2

11,5/11,0m³*

langer Radstand L3
hohes Dach H3

13,0/12,4m³*



2/3¹
Sitze



Kastenwagen
langer Radstand mit
Rahmenverlängerung L4
hohes Dach H3

15,1m³**

Maximales Laderaumvolumen in m³ bei
*Frontantrieb/Heck- und Allradantrieb
**Heck- und Allradantrieb
Beifahrer-Einzel-/Doppelsitz



2/3¹
Sitze



Transit Kastenwagen.
Je größer, desto besser!

Egal für welchen Zweck Sie einen Transporter benötigen: Der neue Ford Transit ist mit drei Ladelängen, zwei Dachhöhen, großen Laderäumen und verschiedenen zulässigen Gesamtgewichten ideal. Hinzu kommt eine große Auswahl an Antriebskonfigurationen.



Kasten Doppelkabine
mittlerer Radstand L2
mittelhohes Dach H2

6,1/5,7m³*

mittlerer Radstand L2
hohes Dach H3

6,7/6,4m³*



6/7¹
Sitze



Kasten Doppelkabine
langer Radstand L3
mittelhohes Dach H2

7,6/7,2m³*

langer Radstand L3
hohes Dach H3

8,4/8,0m³*



6/7¹
Sitze



Kasten Doppelkabine
langer Radstand mit
Rahmenverlängerung L4
hohes Dach H3

10,6m³**

Maximales Laderaumvolumen in m³ bei
*Frontantrieb/Heck- und Allradantrieb
**Heck- und Allradantrieb
Beifahrer-Einzel-/Doppelsitz



6/7¹
Sitze



Kastenwagen mit Doppelkabine.
Die sichere Art – Menschen und ihre Ausrüstung
gleichzeitig zu befördern.

Der Ford Transit Kastenwagen mit Doppelkabine ist das ideale
Teamfahrzeug. Er transportiert bis zu 7 Personen und bietet zusätzlich bis zu
10,6 m³ flexiblen Laderaum hinter einer sicheren Trennwand.



Kombi
mittlerer Radstand L2
mittelhohes Dach H2



8/9¹
Sitze

mittlerer Radstand L2
hohes Dach H3



Kombi
langer Radstand L3
mittelhohes Dach H2



8/9¹
Sitze

langer Radstand L3
hohes Dach H3



Kombi
langer Radstand mit
Rahmenverlängerung L4
hohes Dach H3



8/9¹
Sitze

Beifahrer-Einzel-/Doppelsitz



Kombi.
Viele Fahrgäste und immer noch Platz für Gepäck,
Waren oder Werkzeuge.

Wenn Sie regelmäßig Personen, Lasten oder beides zugleich befördern, ist der Ford Transit Kombi eine gute Wahl. Er ist in drei Längen, zwei Dachhöhen, zulässigen Gesamtgewichten von 3.100 - 3.500 kg und Front-, Heck- oder Allradantrieb verfügbar und somit ideal geeignet für vielfältige geschäftliche und private Einsatzzwecke.





Der Service Line.

Der Ford Transit Service Line ist als mobile Werkstatt allen Herausforderungen gewachsen. Dank der professionellen Sortimo® Ausstattung wird der Laderaum perfekt genutzt und ist als Werkstatt auf vier Rädern zu jeder Zeit und an jedem Ort einsatzbereit. Die gesamte Einrichtung ist crashtestgeprüft und trotz hoher Stabilität extrem leicht, so dass hohe Zuladungen möglich sind. Die Ausstattung mit Schubladen, Regalen, Werkbank und dem BOXXen System ist genau auf den Ford Transit zugeschnitten und lässt daher viel Raum zum

Arbeiten – an jedem Ort und bei jedem Wetter. Die beliebten Sortimo® L-BOXXen sind mit einem Klicksystem versehen und dadurch auch stapelbar. So lassen sie sich leicht bis an den Einsatzort transportieren. Besonders praktisch: die ausklappbare Werkbank mit robust gefertigtem Schraubstock, der Gasflaschenhalter sowie die Be- und Entlüftung, ohne die ein Transport von Gasflaschen nicht zulässig wäre.

Grundfahrzeug:

Transit Kastenwagen L2 mit Frontantrieb. Der serienmäßige Laderaumboden „Easy Clean“, die Seitenwandverkleidung, niedrig und die Verzurrösen entfallen. (Details siehe aktuelle Preisliste)

Ausstattung – Laderaumverkleidung

- Sobogrip Montageboden
- Sowaflex Wandverkleidung

Ausstattung – linke Seite

- Langgutwanne
- Fachbodenwannen inkl. Trennblechen und Antirutschmatte
- Fachboden inkl. 3 M-BOXXen mit Griff
- Fachboden inkl. 3 L-BOXXen 136
- Fachboden inkl. 4 S-BOXXen und 1 S-BOXX breit
- Fachboden inkl. 2 T-BOXXen H Standard
- Liftklappe
- Kofferfixierung inkl. Prallblech
- Bodenschiene
- Gasflaschenhalter
- Aluminium-Lochbleche
- Sortimo® Multikonsole

Ausstattung – rechte Seite

- Fachbodenwanne inkl. Trennblechen und Antirutschmatte
- Schubladen inkl. Trennblechen und Antirutschmatte
- Liftklappe
- Bodenblende
- Werkbank klappbar inkl. Parallelschraubstock 120 und Drehteller
- Aluminium-Lochbleche
- Sortimo® Multikonsole

Be- und Entlüftung

- Sortimo® Bodenlüfter
- Sortimo® Dachlüfter



Der Express Line.

Der Ford Transit Express Line ist ideal auf leichtes, schnelles und effizientes Be- und Entladen zugeschnitten. So sind die Seitenwände im Laderaum mit Kunststoff verkleidet, dadurch lässt sich der Laderaum optimal nutzen und Pakete gut und sicher stapeln.

Belastbare Verzurrschienen und Verzurrösen erlauben dem Fahrer, Transportgüter jeglicher Größe mit wenigen Handgriffen zu sichern. Der Holzboden mit Anti-Rutsch-Beschichtung gibt zusätzlichen Halt. Ladekanten- Schutzleisten vor Schiebe- und Heckturen schützen vor Beschädigung, wenn es z. B. beim Beladen mit dem Gabelstapler mal etwas schneller gehen muss.

Alle Transportgüter sind im Ford Transit Express Line optimal geschützt - auch wenn die wertvolle Fracht mal unbeaufsichtigt stehen muss. Stahlgehäuse ummanteln die Schlösser des Schließsystems. Die Wegfahrsperre erschwert das Entwenden des Fahrzeugs. Zentralverriegelung mit Fernbedienung sowie verschiedene Schlüsselprogrammierungen sorgen für noch mehr Sicherheit und Komfort. (teilweise Wunschausstattungen)

Serienmäßig ist außerdem das Antiblockier-Bremssystem (ABS) mit elektronischer Bremskraftverteilung (EBD) sowie das elektronische Sicherheits- und Stabilitätsprogramm (ESP). So kann sich der Fahrer rundum gut aufgehoben fühlen - und sich ganz darauf konzentrieren, wichtige Sendungen zuverlässig von A nach B zu transportieren.

Ausstattung:

- Seitenwandverkleidung aus Kunststoff (4,8 mm)
- Holzboden (9 mm)
- Je zwei Airlineschienen an den Seitenwänden rechts und links, Verzurrösen
- Radkastenverkleidung
- Verzurrösen

Grundfahrzeug:

Transit Kastenwagen L2, L3, L4 mit Front-, Heck- oder Allradantrieb. Der serienmäßige Laderaumboden „Easy Clean“ und die Seitenwandverkleidung entfallen. (weitere Details siehe aktuelle Preisliste)

Zubehör

<http://www.ford-zubehoer.de/>
www.fordlifestylecollection.com

Zahlreiche Stauraumlösungen, mehr Schutz und größere Vielseitigkeit zeichnen den Ford Transit aus.

Heckleiter

Für leichteren Zugang zum Dach. (Wunschausstattung und Zubehör)

Heckfenster-Schutzgitter

Das Schutzgitter wird innen an den Heckfenstern befestigt. Es sorgt für mehr Sicherheit ohne die Sicht nach hinten zu beeinträchtigen. (Wunschausstattung und Zubehör)

Dachgrundträger, abschließbar

Der Dachgrundträger kann – abhängig von den Fahrzeugspezifikationen – mit bis zu 150 kg beladen werden und dient als Basis für unterschiedliche Transportaufsätze. Er besteht aus 3 oder 4 Querträgern, je nach Fahrzeugausführung (Zubehör, nicht für L4)

ClimAir® Windabweiser

Verringern Windturbulenzen und -geräusche und sorgen dafür, dass Sie Ihre Fahrt bei offenem Fenster genießen können – sogar bei leichtem Regen. (Zubehör für die vorderen Seitenscheiben)

16-Zoll-Leichtmetallräder

16-Zoll-Leichtmetallräder im 5x2-Speichen-Design in Silber. (Wunschausstattung und Zubehör)

Diebstahlschutz für Räder

Satz aus vier abschließbaren Radmuttern, um Räder gegen Diebstahl zu schützen. (Zubehör)

Thule® Anhängervorrichtung

Die fest montierte Anhängervorrichtung schafft zusätzliche Transportkapazität. (Zubehör)



* Garantie-Informationen siehe Rückseite der Broschüre

allsafe JUNGFAK® Ladungssicherungs-Paket und Delignit Holzboden

Das Ladungssicherungs-Paket besteht aus Seitenschiene in halber und voller Höhe sowie Haken und Zurrgurten. Der Hartholz-Ladeboden mit Anti-Rutsch-Beschichtung verfügt über integrierte Zurrschienen (500 daN/ISO-konform). (Wunschausstattung und Zubehör*, voraussichtlich verfügbar ab Anfang 2015)



Erste-Hilfe-Ausrüstung

Das Paket enthält neben der Erste-Hilfe-Ausrüstung auch Warndreieck, Warnweste und Handschuhe – verpackt in der leicht zu verstauenden blauen Nylontasche. (Zubehör)



Laderaum-Trennwand

Die schwarze Metallgittertrennwand kann an verschiedenen Positionen an den Seitenschiene (siehe Ladungssicherungs-Paket) montiert werden, um einen vielseitigen, sicheren Laderaum zu erhalten. (Wunschausstattung und Zubehör, voraussichtlich verfügbar ab Anfang 2015)



Bosch® Rückfahrwarnung

Wird mit Einlegen des Rückwärtsganges aktiviert und gibt beim Rückwärtsfahren einen Signalton aus. (Zubehör)

Xvision® Einparkhilfe

Ein akustisches Warnsignal hilft Ihnen, den vorderen und hinteren Abstand beim Einparken sicher einzuschätzen. (Zubehör)



allsafe JUNGFAK® TransSAFE® Sicherungsnetze

Dieses Gepäcknetz-System sichert komplexe Lasten zuverlässig und einfach. Ideal für Kurier- und Paketdienste. Sie haben die Wahl zwischen dem manuell bedienbaren TransSAFE® System Net Plus (Wunschausstattung und Zubehör*, voraussichtlich verfügbar ab Anfang 2015) oder dem elektrisch betriebenen TransSAFE® go (Wunschausstattung – voraussichtlich verfügbar ab Anfang 2015), das Ihre Last auf Knopfdruck automatisch sichert.



Dachträger innen

Zwei schwarze Stahlträger mit bis zu 50 kg Lasttragkraft können an verschiedenen Stellen an den inneren Dachschienen befestigt werden. (Wunschausstattung und Zubehör, als Zubehör voraussichtlich verfügbar ab Ende 2014)



Intelligente Technologien

Das serienmäßige elektronische Sicherheits- und Stabilitätsprogramm (ESP) des Ford Transit passt die Motor- und Bremsleistung automatisch an, um das Fahrzeug in der richtigen Spur zu halten. Zur weiteren Serienausstattung gehört ein Berganfahrassistent, der das Anfahren an Steigungen erleichtert, ohne dass die Handbremse zu Hilfe genommen werden muss.

Kurvenkontrolle^{®1)}

Das System erkennt, wenn eine Kurve zu schnell angefahren wird, reduziert umgehend das Motordrehmoment und sorgt für das Abbremsen einzelner Räder, damit das Fahrzeug sicher seine Spur hält (Serienausstattung)

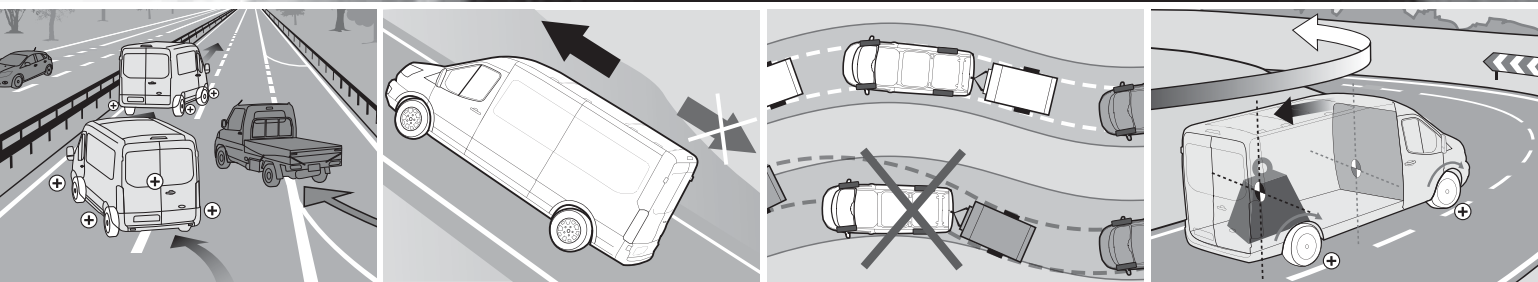

Überrollschutz^{®1)}

Erfasst eine möglicherweise gefährliche Fahrsituation und hält durch Aktivierung des ESP-Systems^{®1)} die Stabilität aufrecht. (Serienausstattung)

Berganfahrassistent^{®2)}

Der Berganfahrassistent verhindert kurzzeitig ein Zurückrollen des Fahrzeugs beim Anfahren am Berg, wenn Sie den Fuß vom Bremspedal auf das Gaspedal bewegen. Die Funktion steht sowohl im Vorwärts- als auch im Rückwärtsgang zur Verfügung und ist daher auch beim Abschleppen und beim Ziehen schwerer Lasten ideal. (Serienausstattung)

Anhängerstabilisierung^{®3)}

Wenn das System feststellt, dass ein gezogener Anhänger zu schwingen beginnt, reduziert es das Motordrehmoment und betätigt die Bremsen, um die Geschwindigkeit zu reduzieren und die Stabilität aufrechtzuerhalten. (Serienausstattung mit werkseitig eingebauter optionaler Anhängerkupplung)

Adaptive Lastkontrolle^{®4)}

Die adaptive Lastkontrolle erkennt Veränderungen in der Masse und dem Schwerpunkt des Fahrzeugs und paßt die Sicherheitssysteme entsprechend an, um die Bremswirkung, die Traktion und die Stabilität zu optimieren (Serienausstattung)

Außenausstattung

	Basis	Trend
Außenausstattung		
Dach, mittelhoch H2 (nicht verfügbar für Jumbo L4)	●/-	●/-
Dach, hoch H3 (serienmäßig für Jumbo L4, nicht verfügbar für EConetic)	●/○/-	●/○/-
Außenspiegel – mit integrierten Blinkleuchten	●	●
Außenspiegel – manuell einstellbar	●	-
- zusätzlich elektrisch, einstellbar und teilweise beheizbar (siehe auch Sicht-Paket I)	○/□	●
- zusätzlich elektrisch, einstellbar, teilweise beheizbar und anklappbar (für Trend siehe Sicht-Pakete)	○	□
Seitenschutzleisten – breit, unlackiert	●	●
Stoßfänger vorn – in Wagenfarbe teillackiert	●	●
Stoßfänger hinten – mit integrierter Trittstufe	●	●
Kühlergrill – grau	●	-
Kühlergrill – silberfarben	-	●
Schmutzfänger – hinten	●	●
Anhängevorrichtung inkl. Anhängerstabilisierung und 13-poligem Stecker	○	○
Metallic-Lackierung	○	○
Bereifung und Räder (aktuelle Verfügbarkeit siehe Preislisten)		
Stahlräder – 15"x6½ J mit 215/65 R15 Reifen (290- und 310-Serien außer EConetic)	●	●
Stahlräder – 16"x6½ J mit 215/65 R16C Reifen (310-EConetic); mit 235/65 R16 Reifen (330- und 350-Serien)	●	●
Stahlräder – 16"x6 J Zwillingsbereifung (nur für Heckantrieb), mit Radzierblenden vorn mit 195/75 R16 Reifen (serienmäßig für 430- und 470-Serien, Wunschausstattung für 350-Jumbo L4)	●/○	●/○
Leichtmetallräder – 16"x6½ J inkl. abschließbarer Radmutter mit 215/65 R16 Reifen (für 290- und 310-Serien) mit 235/65 R16 Reifen (für 330- und 350-Serien)	-	○
Reserverad – Stahl	●	●
Reifenreparaturset (nur für Einzelbereifung)	○	○
Reifendruckkontrollsystem (nur für Einzelbereifung) – serienmäßig bei Kastenwagen PKW und Kombi	●/○	●/○

● = serienmäßig, ○ = Wunschausstattung gegen Mehrpreis, □ = Teil eines Ausstattungspaketes gegen Mehrpreis, - = nicht verfügbar

Nie wieder der falsche Kraftstoff

Ford EasyFuel-Tanksystem

Das System verhindert, dass aus Versehen der falsche Kraftstoff getankt wird. Das Aufschrauben verschmutzter Tankdeckel gehört ebenfalls der Vergangenheit an. (Serienausstattung)



^{®1)}Basiert auf Sensoren.
^{®2)}Sicherheitsausstattung.
^{®3)}Fahrer-Assistenzsystem

Außenausstattung

	Basis	Trend
Außenausstattung		
Halogen-Scheinwerfer mit Tagfahrlicht und Abblendlicht mit Ausschaltverzögerung	●	●
Scheinwerfer mit statischem Abbiegelicht	○	●
Scheinwerfer-Assistent mit Tag/Nacht-Sensor (siehe Sicht-Paket 2 und Sicht-Paket Premium)	-	□
Nebelscheinwerfer (siehe Park-Pilot-System)	□	●
Schiebetür, rechts	●	●
Schiebetür, links	○	○
Schiebetürtrittstufe, rechts, elektrisch (nicht verfügbar für Frontantrieb)	○	○
Doppelflügelhecktür – mit 180° Scharnieren (nicht verfügbar für Kastenwagen L4)	●/-	●/-
Doppelflügelhecktür – mit 256° Scharnieren und Feststellmagneten (nicht verfügbar für Kastenwagen PKW und Radstand L2 für Kastenwagen LKW); Wunschausstattung für L3 und serienmäßig für Jumbo L4)	●/○/-	●/○/-
Heckscheibe, beheizbar (für Kombi und Kastenwagen PKW serienmäßig, für ECONetic nicht verfügbar)	●/○	●/○
Scheibenwischer-Intervallschaltung, vorn	●	●
Heckscheibenwischer mit Einsatzautomatik beim Einlegen des Rückwärtsganges (für Kastenwagen und Doppelkabine nur in Verbindung mit beheizbaren Heckscheiben für L4 nicht verfügbar)	○	○
Park-Pilot-System, vorn und hinten (für ECONetic und Basis inkl. Nebelscheinwerfer)	○	○
Ausstattungspakete		
ECO-Paket – Start-Stopp-System und Geschwindigkeitsbegrenzer (110 km/h), abschaltbar - bei ECONetic serienmäßig sonst nicht verfügbar	●/-	-
Sicht-Paket 1 – Frontscheibe, beheizbar – Wischwasser-Sensor – Außenspiegel, elektrisch einstellbar und beheizbar die Sicht-Pakete lassen sich nicht miteinander kombinieren	○	●
Sicht-Paket 2 (zusätzlich zu Sichtpaket 1) – Außenspiegel, elektrisch anklappbar – Instrumentenbeleuchtung regelbar – Frontscheibenwischer mit Regensensor – Scheinwerfer-Assistent mit Tag-/Nacht-Sensor die Sicht-Pakete lassen sich nicht miteinander kombinieren	-	○
Sicht-Paket Premium (zusätzlich zu Sichtpaket 1) – Außenspiegel, elektrisch anklappbar – Instrumentenbeleuchtung regelbar – Frontscheibenwischer mit Regensensor – Scheinwerfer-Assistent mit Tag-/Nacht-Sensor – Rückfahrkamera mit Bildübertragung im Innenspiegel – Park-Pilot-System vorne und hinten – Fahrspurassistent mit Müdigkeitswarner die Sicht-Pakete lassen sich nicht miteinander kombinieren	-	○

● = serienmäßig, ○ = Wunschausstattung gegen Mehrpreis, □ = Teil eines Ausstattungspaketes gegen Mehrpreis, - = nicht verfügbar



Für maximale Traktion.

Bremssystem und Allradantrieb

Ganz gleich, wie die Arbeitsumgebung aussieht: Beim Transit hat der Schutz von Fahrer und Beifahrern oberste Priorität. Zur serienmäßigen Sicherheitsausstattung gehört ein ESP mit Sicherheits-Bremsassistent, um den Bremsweg bei Notbremsungen zu verkürzen. Größere Bremsbeläge und Bremscheiben sind langlebiger und widerstandsfähiger gegen Fading. Verschleißsensoren zeigen an, wann die Bremsbeläge erneuert werden müssen. Für besonders anspruchsvolle Einsätze ist der Transit mit Allradantrieb* erhältlich. Dieses hochmoderne System leitet automatisch mehr Antriebskraft auf die Vorderachse, um die Traktion zu optimieren. Es kann zudem die Fahreraktivitäten überwachen und vorbeugend eingreifen, um Radschlupf zu vermeiden.



*Verfügbare Varianten mit Allradantrieb - siehe Seite 55 und 57 und die aktuellen Preislisten

Für alles einen Platz

Die auf den Fahrer abgestimmte Kabine des Transit verbindet ein elegantes und modernes Erscheinungsbild mit intelligenten Stauraumlösungen. Es bietet reichlich Platz für Flaschen, Telefon und Papiere, um Ihren Arbeitstag angenehmer und effizienter zu machen.

Elektrisch verstellbarer Fahrersitz

Ein 4-fach elektrisch verstellbarer und beheizbarer Fahrersitz mit Lendenwirbelstütze ist die ideale Wahl für Fahrzeuge, die von mehreren Personen gefahren werden. (Wunschausstattung)

Fahrersitz- und Lenkradverstellung

Der verstellbare Fahrersitz mit Armlehne und ein Lenkrad, das individuell eingestellt werden kann, sorgen für eine optimale komfortable Sitzposition. (Serienausstattung)



Innenausstattung

	Basis	Trend
Innenausstattung		
Lenkrad – 4-Speichen-Design, PU	●	-
Lederlenkrad – 4-Speichen-Design (siehe Geschwindigkeitsregelanlage)	□	●
Lederschaltknäuf	-	●
Innenraumbeleuchtung		
Innenbeleuchtung – vorn, mit Verzögerungsschaltung	●	●
Innenbeleuchtung – vorn, mit Verzögerungsschaltung und Kartenleselampen	-	●
Lade-/Fahrgastraumbeleuchtung	●	●
Laderaumbeleuchtung – LED (nicht für Kombi und Kastenwagen PKW mit Dachhimmel)	○	○
Audio- und Kommunikationssysteme		
Radiozubereitungspaket – Lautsprecher, Verkabelung, Antenne	○	-
Audiosystem 2: "MyConnection-Radio" – Radio (UKW/MW), MP3-fähig, USB-Anschluss, AUX-Eingang (im Staufach auf dem Amatureträger), Bluetooth®-Schnittstelle (Freisprecheinrichtung), Audio-Fernbedienung am Lenkrad, 4 Lautsprecher vorn, Antenne	○	●
Audiosystem 4: Radio-CD-Player mit Ford SYNC inkl. Notruf-Assistent* und AppLink: MFD (monochrom/grafikfähig) mit 8,8 cm Bildschirmdiagonale, 10er-Tastenfeld, MP3-fähig, Doppeltuner, USB-Anschluss, AUX-Eingang, Bluetooth® – Schnittstelle und Audio-Fernbedienung am Lenkrad	○	○
Audiosystem 11: Ford Navigationssystem mit Ford SYNC inkl. Notruf-Assistent* und AppLink: MFD (farbig/grafikfähig) mit 12,7 cm Bildschirmdiagonale, Zielführung akustisch und optisch, RDS-TMC-Funktion mit dynamischer Navigation, Radio-CD-Player, MP-3-fähig, Audiofernbedienung am Lenkrad	○	○
Audio-Paket 40: wie Audiosystem 11 zusätzlich mit Rückfahrkamera mit Bildübertragung des rückwertigen Fahrwegs im Multifunktionsdisplay des Ford Navigationssystems	○	○

● = serienmäßig, ○ = Wunschausstattung gegen Mehrpreis, □ = Teil eines Ausstattungspaketes gegen Mehrpreis, - = nicht verfügbar

*Ford Notruf Assistent siehe Seite 8.

Hinweis Die Bluetooth®-Wortmarke und Logos sind Eigentum der Bluetooth SIG Inc. und werden von der Ford-Werke GmbH und zugehörigen Unternehmen unter Lizenz verwendet. Andere Marken sind Eigentum der betreffenden Inhaber.



Audio-Fernbedienung

Ermöglicht die Bedienung des Audiosystems und des Bordcomputers ohne die Hände vom Lenkrad nehmen zu müssen. (Serienausstattung in Verbindung mit Ford Audiosystemen)



Staufach mit Deckel, Steckdose und USB-Port

Geschickt verstecktes Staufach oberhalb des Kombiinstrumentes mit einem 12 V-Anschluss, AUX-Eingang und USB-Anschluss. (Aux-Eingang und USB-Anschluss sind Serienausstattung in Verbindung mit Ford Audiosystemen)

Bluetooth® Audio Streaming

Sie können Ihre Musiksammlung von einem kompatiblen MP3-Player oder Mobiltelefon auf das Audiosystem des Fahrzeugs übertragen (Wunschausstattung).

SYNC AppLink*

Steuern Sie Ihre ausgewählten Apps auf Ihrem unterstützten Smartphone mit Sprachbefehlen und den Tasten am Lenkrad. (Wunschausstattung)

Sprachausgabe von SMS-Nachrichten

Lassen Sie sich die an Ihr angeschlossenes Mobiltelefon gesendeten SMS-Nachrichten einschließlich gebräuchlicher Abkürzungen und Emoticons vorlesen und antworten Sie mit einer von 15 vordefinierten Textnachrichten. Kompatibles Mobiltelefon erforderlich. (Wunschausstattung)

Notruf-Assistent*

Ermöglicht es den Fahrzeuginsassen, einen Notruf über ein Bluetooth®-fähiges Mobiltelefon abzusetzen. Dieses muß zum Zeitpunkt der Airbag-auslösung (außer bei Knieairbag) oder beim Abschalten der Kraftstoffpumpe angeschlossen und eingeschaltet sein. (Wunschausstattung)

Umfassende Konnektivität

Ford SYNC mit AppLink* ermöglicht Ihnen, die gängigsten MP3-Player, Bluetooth®-fähigen Telefone, USB-Datenträger und sogar die Apps auf Ihrem Smartphone mit einfachen Sprachbefehlen zu steuern. Zudem gestattet der Ford Notruf-Assistent* bei einem Unfall das schnelle Absetzen von Notrufen – in über 30 europäischen Ländern. (Wunschausstattung)



EURO NCAP advanced
2012 Reward for Ford SYNC with Emergency Assistance
www.euroncap.com

*Kompatibles und verbundenes Mobiltelefon erforderlich. Eine Liste der AppLink-kompatiblen Apps finden Sie auf Ihrer regionalen Ford Website oder im **App-Katalog**, der über die Stores für iOS und Android erhältlich ist. SYNC AppLink und der Notruf-Assistent werden nicht von allen europäischen Sprachen unterstützt.

Hinweis Die Bluetooth®-Wortmarke und Symbole sind Eigentum der Bluetooth SIG, Inc. und werden von der Ford Werke GmbH und zugehörigen Unternehmen unter Lizenz verwendet. Andere Marken sind Eigentum der jeweiligen Inhaber.

Innenausstattung

	Basis	Trend
Technik/Elektrik		
Bordcomputer mit Verbrauchsangaben und Außentemperaturanzeige	●	●
Batterie – serienmäßig bei Kastenwagen/Doppelkabine LKW mit Frontantrieb	● / –	● / –
Zweite Batterie – serienmäßig bei Kombi, Kasten PKW und ECOnetic sowie Kastenwagen/Doppelkabine mit Heck- und Allradantrieb	● / ○	● / ○
Generator, 150 A	●	●
Generator, 220 A (siehe Klima-Pakete, für Doppelkabine und Kasten PKW Trend nicht verfügbar)	○	○ / –
Tachograph – digital (serienmäßig für 430- und 470-Serien)	○ / ●	○ / ●
Geschwindigkeitsregelanlage (inkl. Lederlenkrad)	○	●
Geschwindigkeitsregelanlage, adaptiv mit Auffahrwarnsystem (inklusive adaptivem Geschwindigkeitsbegrenzer und Park-Pilot-System vorn und hinten) (nur mit Audiosystem mit SYNC verfügbar)	–	○
Schaltempfehlungsanzeige	●	●
Sitze vorne (für Details - siehe Sitz-Pakete in Preislisten)		
Fahrersitz – 4-fach verstellbar (vor und zurück, Rückenlehne, Höhe, Sitzneigung) mit Armlehne innen	●	●
Fahrersitz – 4-fach elektrisch verstellbar und beheizbar (vor und zurück, Rückenlehne, Höhe, Sitzneigung) mit Lendenwirbelstütze mit Armlehne innen	–	○
Beifahrer-Einzelsitz – 2-fach verstellbar (vor und zurück, Rückenlehne) – für Kastenwagen PKW nicht verfügbar	○	○
Beifahrer-Einzelsitz – 4-fach verstellbar und beheizbar (vor und zurück, Rückenlehne, Höhe, Sitzneigung) - für Kastenwagen PKW nicht verfügbar	○	○
Beifahrer-Doppelsitz – beheizbar (äußerer Sitz) mit einzeln hochklappbaren Sitzkissen und Untersitzstufach	○	○
Beifahrer-Doppelsitz – mit einzeln hochklappbaren Sitzkissen, Untersitzstufach und ausklappbarem Tablett	●	●
Sitze hinten		
Doppelkabine LKW und Kastenwagen PKW- 2. Sitzreihe mit 2 Doppelsitze (ausbaubar) mit Kopfstützen und 3-Punkt-Sicherheitsgurten inkl. 2 ISOFIX-Halterungen	●	●
Kombi – zwei 3er-Sitzbänke (ausbaubar) mit Kopfstützen und 3-Punkt-Sicherheitsgurten inkl. 2 ISOFIX-Halterungen	●	●
Entfall Sitzbänke hinten (eine oder beide) nur für Kombi verfügbar	○	○

● = serienmäßig, ○ = Wunschausstattung gegen Mehrpreis, □ = Teil eines Ausstattungspaketes gegen Mehrpreis, – = nicht verfügbar

*Ford Notruf Assistent siehe Seite 8.

Hinweis Die Bluetooth®-Wortmarke und Logos sind Eigentum der Bluetooth SIG Inc. und werden von der Ford-Werke GmbH und zugehörigen Unternehmen unter Lizenz verwendet. Andere Marken sind Eigentum der betreffenden Inhaber.



Rückfahrkamera mit Bildübertragung entweder im Innenspiegel oder im Multifunktionsdisplay des Ford Navigationssystems

Beim Einlegen des Rückwärtsgangs erscheint im Innenspiegel oder im Multifunktionsdisplay des Ford Navigationssystems automatisch das Bild der Rückfahrkamera. Über dem Kamerabild werden Markierungslinien eingeblendet, die anzeigen, in welche Richtung sich das Fahrzeug bewegt. (Wunschausstattung, Bildübertragung abhängig von der gewählten Option)

Innenausstattung

	Basis	Trend
Komfortausstattung		
Klimaanlage vorn, manuell mit Pollenfilter	○	●
Klima-Paket 3: Klimaanlage vorn und hinten	○	○
Klima-Paket 4: wie Klima-Paket 3 jedoch zusätzlich mit Spannungskonverter 230 V/150 Watt (Steckdose) und Generator 220 A	○	○
Umluftschalter Heizung (für Kastenwagen PKW und Kombi nicht verfügbar)	●	●
Zuheizer, elektrisch (PTC) – für Kastenwagen/Doppelkabine LKW nicht verfügbar	●	●
Standheizung Paket 1 (Kraftstoff-Wasserheizung) programmierbar inkl. Fernbedienung	○	○
Standheizung Paket 2 (Kraftstoff-Wasserheizung) programmierbar inkl. Fernbedienung und Diebstahlalarmanlage	○	○
Haltegriff – B-Säule (Beifahrerseite)	●	●
Flaschenhalter – für 2-Liter Flaschen	●	●
Handschuhfach – mit Deckel	●	●
Handschuhfach – abschließbar	–	●
Steckdose – 150 Watt/230 Volt	○	○
Raucher-Paket – Zigarettenanzünder (anstelle eines 12-Volt-Anschlusses vorne) und Aschenbecher	○	○
Staufach (unter Beifahrer-Doppelsitz)	●	●
Überkopfablagefach vorn	●	●
Fensterheber vorn, elektrisch mit Quickdown-Schaltung auf der Fahrerseite	●	●
Park-Pilot-System vorne und hinten (siehe Sicht-Paket Premium und Audio-Paket 40) – für ECOnetic und Basis inkl. Nebelscheinwerfer	○	○ / □
Rückfahrkamera mit Ankopplungshilfe (siehe Sicht-Paket Premium) – inklusive Park-Pilot-System vorne und hinten – für ECOnetic und Basis inkl. Nebelscheinwerfer. Bildübertragung im Innenspiegel. (siehe auch Audio-Paket 40 dort in Kombination mit Navigationsgerät und Bildübertragung im Multifunktionsdisplay)	○ / □	○ / □
Fahrspur-Assistent und Müdigkeitswarner (siehe Sicht-Paket Premium) – für ECOnetic und Basis inkl. Lederlenkrad, Scheibenwischer mit Regensensor und Frontscheibe beheizbar	○	○ / □

Lade-/Fahrgastraum

Trennwand ohne Fenster (für Kasten PKW optional; für Kombi und Kastenwagen Doppelkabine nicht verfügbar)	●	●
Trennwand mit Fenster (für Kasten PKW optional; für Kombi nicht verfügbar)	○	○
Seitenwandverkleidung, niedrig aus Sperrholz (für Kombi und Kastenwagen PKW nicht verfügbar)	●	●
Seitenwandverkleidung, hoch aus Sperrholz (für Kombi, Kastenwagen PKW und Doppelkabine nicht verfügbar)	○	○
Vinylbodenverkleidung "Easy Clean" (nur für Kastenwagen LKW)	●	●
Laderaumboden gummiert (serienmäßig bei Doppelkabine, Kastenwagen PKW und Kombi)	●	●
Verzurrösen	●	●

● = serienmäßig, ○ = Wunschausstattung gegen Mehrpreis, □ = Teil eines Ausstattungspaketes gegen Mehrpreis, – = nicht verfügbar

*Ford Notruf Assistent siehe Seite 8.

Hinweis Die Bluetooth®-Wortmarke und Logos sind Eigentum der Bluetooth SIG Inc. und werden von der Ford-Werke GmbH und zugehörigen Unternehmen unter Lizenz verwendet. Andere Marken sind Eigentum der betreffenden Inhaber.

Staufach unter dem Sitz

Die Polster des Beifahrer-Doppelsitzes können nach oben aufgeklappt werden, um an das große Staufach darunter zu gelangen. Der mittlere Sitz ist mit einem ausklappbaren Tablett ausgestattet, das z. B. Platz für ein A4-Klemmbrett oder einen Laptop bietet.



Sicherheit und Fahrzeugsicherung

	Basis	Trend
Sicherheitsausstattung		
Antiblockier-Bremssystem (ABS) mit elektronischer Bremskraftverteilung	●	●
Elektronisches Sicherheits- und Stabilitätsprogramm (ESP) mit Traktionskontrolle (TCS) inkl. -Beranfahrassistent	●	●
- Kurvenkontrolle		
- Sicherheits-Bremsassistent		
- Notbremslicht		
- Überrollschutz		
- in Verbindung mit Anhängervorrichtung (aufpreispflichtig) zusätzlich mit Anhängerstabilisierung (TSC)	○	○
Fahrspurassistent mit Müdigkeitswarner (siehe Sicht-Paket Premium), für Basis und EONetic inklusive Ledertenrad, Frontscheibenwischer mit Regensensor und Frontscheibe beheizbar	○	○/□
Fahrer-Airbag		
Fahrer-Airbag	●	●
Beifahrer-Airbag* (inkl. Beifahrer-Airbag Deaktivierung) – serienmäßig für Kastenwagen PKW und Kombi	○/●	○/●
Seitenairbags (Bestandteil der Sitz-Pakete – siehe Preislisten)	□	□
Kopf-Schulter-Airbags, vorne (Bestandteil der Sitz-Pakete – siehe Preislisten)	□	□
3-Punkt Sicherheitsgurte, Sicherheitsgurtstraffer und – begrenzer, vorn	●	●
Reifendruckkontrollsystem (serienmäßig für Kastenwagen PKW und Kombi)	○/●	○/●
Fahrzeugsicherung		
Diebstahl-Alarmanlage	○	○
Diebstahl-Alarmanlage mit Innenraumüberwachung (inkl. zweiter Fahrzeugschlüssel mit Fernbedienung)	○	○
Wegfahrsperre (PATS)	●	●
Zentralverriegelung	●	●
Doppelverriegelung	○	○
Fahrzeugschlüssel mit Fernbedienung	●	●
Zweiter Fahrzeugschlüssel mit Fernbedienung (siehe Diebstahl-Alarmanlage mit Innenraumüberwachung)	□	●
Selektive Entriegelungsmöglichkeiten	○	○

● = serienmäßig, ○ = Wunschausstattung gegen Mehrpreis, – = nicht verfügbar

Mechanische Merkmale

	Basis	Trend
Motoren-Technologie		
Start-Stopp-System (serienmäßig für EONetic, Kastenwagen PKW und Kombi mit Front- und Heckantrieb; nicht verfügbar mit Allradantrieb)	●/○	●/○
Ford Eco-Mode	●	●
Intelligente Beschleunigungskontrolle (serienmäßig bei EONetic)	○	○
Dieselpartikelfilter (cDPF)	●	●
Tank		
80 Liter	●	●
95/100 Liter (Frontantrieb/Heckantrieb) - nicht verfügbar für EONetic	○	○
Ford Easy Fuel mit Fehlbetankungsschutz	●	●
Lenkung		
Servolenkung	●	●
Lenksäule in Höhe und Reichweite einstellbar	●	●
Fahrwerk		
Vorderachse mit MacPherson Federbein mit variabler Schraubfeder, Stabilisator und Gasdruck-Stoßdämpfer. Hinterachse mit Blattfeder und Gasdruck-Stoßdämpfern	●	●
Geschwindigkeitsbegrenzer		
Geschwindigkeitsbegrenzer – 90 km/h (serienmäßig für Fahrzeuge über 3,5 t zulässiges Gesamtgewicht)	●/○	●/○
Geschwindigkeitsbegrenzer – 100 km/h (nicht verfügbar für Fahrzeuge über 3,5 t zulässiges Gesamtgewicht)	○	○
Geschwindigkeitsbegrenzer, abschaltbar – 110 km/h (serienmäßig für EONetic)	●/–	–

● = serienmäßig, ○ = Wunschausstattung gegen Mehrpreis, – = nicht verfügbar



Konfigurierbare Ver- und Entriegelung

Das konfigurierbare Verriegelungssystem macht den Transit noch sicherer. Sie können verschiedene Türen einzeln öffnen und verriegeln. (Wunschausstattung)

Abmessungen - Kastenwagen LKW und Kastenwagen mit Doppelkabine LKW

	L2 H2		L2 H3		L3 H2		L3 H3		L4 H3	
	Frontantrieb	Heck-/Allradantrieb	Frontantrieb	Heck-/Allradantrieb	Frontantrieb	Heck-/Allradantrieb	Frontantrieb	Heck-/Allradantrieb	Heck-/Allradantrieb	Heck-/Allradantrieb
A Fahrzeuglänge	5.531	5.531	5.531	5.531	5.981	5.981	5.981	5.981	6.704	
B Fahrzeugbreite mit Spiegeln	2.474	2.474	2.474	2.474	2.474	2.474	2.474	2.474	2.474	
Fahrzeugbreite mit angeklappten Spiegeln	2.112	2.112	2.112	2.112	2.112	2.112	2.112	2.112	2.112	
Fahrzeugbreite ohne Spiegel (Einzelbereifung)	2.059	2.059	2.059	2.059	2.059	2.059	2.059	2.059	2.059	
Fahrzeugbreite ohne Spiegel (Zwillingsbereifung)	-	-	-	-	-	-	-	-	2.126	
C Fahrzeughöhe*	2.426-2.542	2.450-2.542	2.665-2.781	2.689-2.781	2.431-2.541	2.462-2.543	2.670-2.780	2.701-2.782	2.687-2.790	
D Radstand	3.300	3.300	3.300	3.300	3.750	3.750	3.750	3.750	3.750	
E Überhang vorn	1.023	1.023	1.023	1.023	1.023	1.023	1.023	1.023	1.023	
F Überhang hinten	1.208	1.208	1.208	1.208	1.208	1.208	1.208	1.208	1.931	
G Schiebetür Öffnungsweite	1.300	1.300	1.300	1.300	1.300	1.300	1.300	1.300	1.300	
H Schiebetür Öffnungshöhe	1.700	1.600	1.700	1.600	1.700	1.600	1.700	1.600	1.600	
I Hecktür Öffnungsweite	1.565	1.565	1.565	1.565	1.565	1.565	1.565	1.565	1.565	
J Hecktür Öffnungshöhe	1.748	1.648	1.987	1.887	1.748	1.648	1.987	1.887	1.887	
K Maximale Laderaumlänge am Boden (ohne/mit Vinylboden "Easy Clean")	3.044/ 2.946	3.044/ 2.946	3.044/ 2.946	3.044/ 2.946	3.494/ 3.396	3.494/ 3.396	3.494/ 3.396	3.494/ 3.396	4.217/ 4.168	
Maximale Laderaumlänge in 1,2m Höhe	2.900	2.900	2.900	2.900	3.350	3.350	3.350	3.350	4.073	
L Maximale Laderaubbreite	1.784	1.784	1.784	1.784	1.784	1.784	1.784	1.784	1.784	
M Laderaubbreite zwischen den Radkästen (Einzelbereifung)	1.392	1.392	1.392	1.392	1.392	1.392	1.392	1.392	1.392	
Laderaubbreite zwischen den Radkästen (Zwillingsbereifung)	-	-	-	-	-	-	-	-	1.154	
N Maximale Laderaubhöhe	1.886	1.786	2.125	2.025	1.886	1.786	2.125	2.025	2.025	
O Beladehöhe*	511-613	620-713	511-613	620-713	511-613	620-713	511-613	620-713	617-722	
Maximales Laderaubvolumen in m ³	10,0	9,5	11,2	10,7	11,5	11,0	13,0	12,4	15,1	
Maximales Laderaubvolumen (VDA) in m ³	9,3	8,3	10,3	9,9	10,8	10,2	12,0	11,5	14,1	

Kastenwagen Doppelkabine zusätzliche Werte

G Schiebetür Öffnungsweite	1.200	1.200	1.200	1.200	1.200	1.200	1.200	1.200	1.200
Maximales Laderaubvolumen in m ³	6,1	5,7	6,7	6,4	7,6	7,2	8,4	8,0	10,6
Maximales Laderaubvolumen (VDA) in m ³	5,5	5,3	6,0	5,7	7,0	6,6	7,6	7,3	9,8
K Maximale Laderaumlänge am Boden	2.038	2.038	2.038	2.038	2.488	2.488	2.488	2.488	3.211
Maximale Laderaumlänge in 1,2m Höhe	1.789	1.789	1.789	1.789	2.239	2.239	2.239	2.239	2.962

Wendekreis (m)

Bordstein zu Bordstein	11,9	11,9	11,9	11,9	13,3	13,3	13,3	13,3	13,3
------------------------	------	------	------	------	------	------	------	------	------

L2 = mittlerer Radstand, **L3** = langer Radstand, **L4** = langer Radstand mit Rahmenverlängerung, **H2** = mittelhohes Dach, **H3** = hohes Dach
Hinweis: Alle angegebenen Daten unterliegen bauartbedingten Abweichungen und können je nach Ausführung um bis zu +/- 50 mm variieren. Sämtliche Angaben in diesem Katalog entsprechen den zum Zeitpunkt des Drucks vorhandenen Kenntnissen. Sie können sich bis zum Kauf ändern. Die Daten beziehen sich auf das jeweilige Grundmodell ohne Zusatzausstattung. Bitte beachten Sie auch die Ford-Richtlinien für Aufbauresteller. Details erfahren Sie bei Ihrem Ford Partner. Die Zeichnungen dienen lediglich Illustrationszwecken.
 *Höhendimensionen zeigen zusätzlich immer eine Bandbreite von einem maximalen bis zu einem minimalen beladenen Fahrzeug.

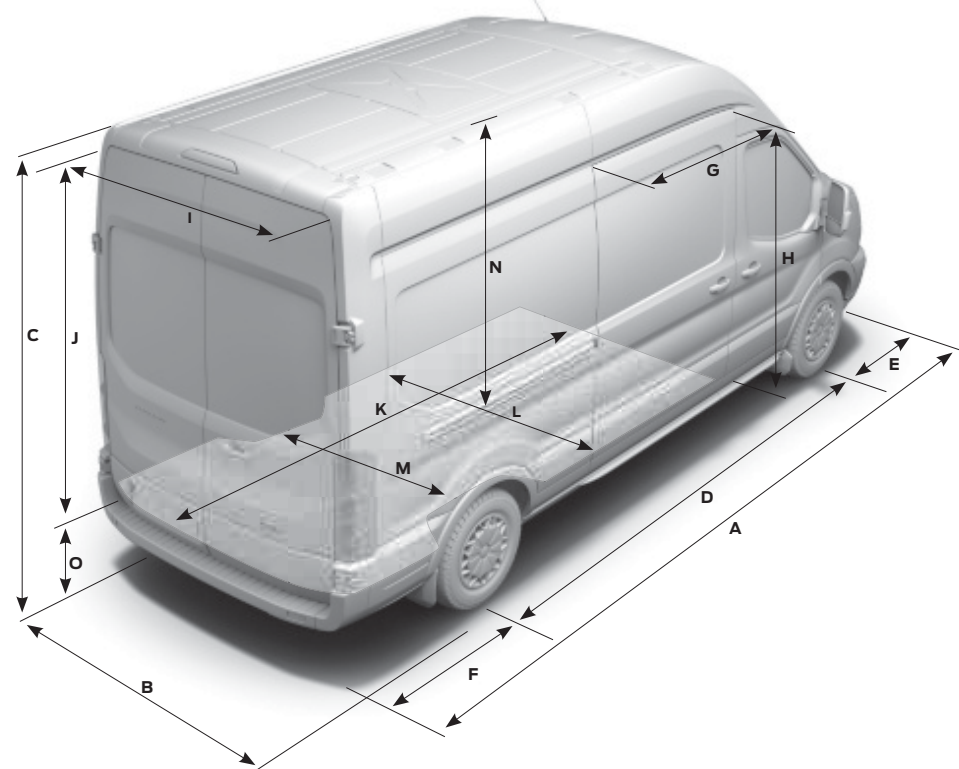

Modellverfügbarkeit - Kastenwagen LKW und Kastenwagen mit Doppelkabine LKW

	290 L2 H2	290 L2 H3	310 L2 H2	310 L2 H3	310 L3 H2	310 L3 H3	330 L2 H2	330 L2 H3	330 L3 H2	330 L3 H3	350 L2 H2	350 L2 H3	350 L3 H2	350 L3 H3	350 L4 H3	430 L4 H3	350 (HD) L4 H3	470 L4 H3
Kastenwagen LKW																		
Frontantrieb																		
2,2-l-TDCi 74 kW (100 PS)	●	●	●	●	●	●	●	●	●	●	●	●	●	●	-	-	-	-
2,2-l-TDCi 92 kW (125 PS)	●	●	●	●	●	●	●	●	●	●	●	●	●	●	-	-	-	-
2,2-l-TDCi 92 kW (125 PS) ECOtec	-	-	●	-	●	-	●	-	●	-	●	-	●	-	-	-	-	-
2,2-l-TDCi 114 kW (155 PS)	●	●	●	●	●	●	●	●	●	●	●	●	●	●	-	-	-	-
Heckantrieb																		
2,2-l-TDCi 74 kW (100 PS)	-	-	-	-	-	-	-	-	-	-	●	●	●	●	●	-	-	-
2,2-l-TDCi 92 kW (125 PS)	-	-	-	-	-	-	-	-	-	-	●	●	●	●	●	-	-	-
2,2-l-TDCi 114 kW (155 PS)	-	-	-	-	-	-	-	-	-	-	●	●	●	●	●	-	-	●
2,2-l-TDCi 92 kW (125 PS) HDT	-	-	-	-	-	-	-	-	-	-	-	-	-	-	-	●	-	-
Allradantrieb																		
2,2-l-TDCi 92 kW (125 PS)	-	-	-	-	-	-	-	-	-	-	●	●	●	●	●	-	-	-
2,2-l-TDCi 114 kW (155 PS)	-	-	-	-	-	-	-	-	-	-	●	●	●	●	-	-	-	-
Kastenwagen Doppelkabine																		
Frontantrieb																		
2,2-l-TDCi 74 kW (100 PS)	-	-	-	-	-	-	●	●	●	●	●	●	●	●	-	-	-	-
2,2-l-TDCi 92 kW (125 PS)	-	-	●	●	-	-	●	●	●	●	●	●	●	●	-	-	-	-
2,2-l-TDCi 114 kW (155 PS)	-	-	●	●	-	-	●	●	●	●	●	●	●	●	-	-	-	-
Heckantrieb																		
2,2-l-TDCi 74 kW (100 PS)	-	-	-	-	-	-	-	-	-	-	-	-	●	●	-	-	-	-
2,2-l-TDCi 92 kW (125 PS)	-	-	-	-	-	-	-	-	-	-	-	●	●	●	●	-	-	-
2,2-l-TDCi 114 kW (155 PS)	-	-	-	-	-	-	-	-	-	-	-	●	●	●	●	-	-	-
Allradantrieb																		
2,2-l-TDCi 92 kW (125 PS)	-	-	-	-	-	-	-	-	-	-	●	●	●	●	●	-	-	-
2,2-l-TDCi 114 kW (155 PS)	-	-	-	-	-	-	-	-	-	-	●	●	●	●	-	-	-	-

● = verfügbar, - = nicht verfügbar, L2 = mittlerer Radstand, L3 = langer Radstand, L4 = langer Radstand mit Rahmenverlängerung, H2 = mittelhohes Dach, H3 = hohes Dach

Kastenwagen

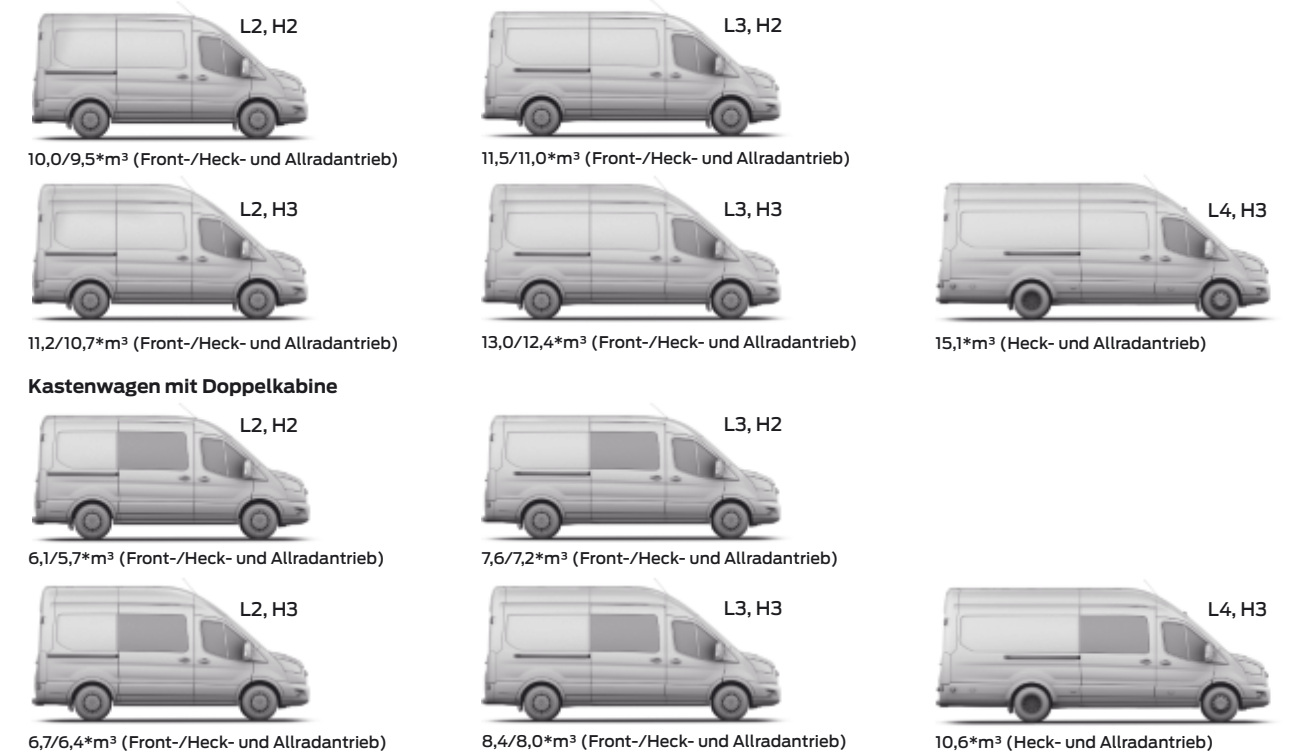

*Maximales Laderaubvolumen

Abmessungen - Kastenwagen PKW und Kombi PKW

	L2 H2 Kombi/Kastenwagen PKW		L2 H3 Kombi/Kastenwagen PKW		L3 H2 Kombi/Kastenwagen PKW		L3 H3 Kombi/Kastenwagen PKW		L4 H3 Kombi
	Frontantrieb	Heck-/Allradantrieb	Frontantrieb	Heck-/Allradantrieb	Frontantrieb	Heck-/Allradantrieb	Frontantrieb	Heck-/Allradantrieb	Heck-/Allradantrieb
A Fahrzeuglänge	5.531	5.531	5.531	5.531	5.981	5.981	5.981	5.981	6.704
B Fahrzeugbreite mit Spiegeln	2.474	2.474	2.474	2.474	2.474	2.474	2.474	2.474	2.474
Fahrzeugbreite mit angeklappten Spiegeln	2.112	2.112	2.112	2.112	2.112	2.112	2.112	2.112	2.112
Fahrzeugbreite ohne Spiegel	2.059	2.059	2.059	2.059	2.059	2.059	2.059	2.059	2.059
C Fahrzeughöhe*	2.459-2.536	2.453-2.532	2.668-2.775	2.692-2.771	2.429-2.532	2.462-2.550	2.668-2.771	2.701-2.789	2.449-2.785
D Radstand	3.300	3.300	3.300	3.300	3.750	3.750	3.750	3.750	3.750
E Überhang vorn	1.023	1.023	1.023	1.023	1.023	1.023	1.023	1.023	1.023
F Überhang hinten	1.208	1.208	1.208	1.208	1.208	1.208	1.208	1.208	1.931
G Schiebetür Öffnungsweite	1.200	1.200	1.200	1.200	1.200	1.200	1.200	1.200	1.200
H Schiebetür Öffnungshöhe	1.664	1.564	1.664	1.564	1.664	1.564	1.664	1.564	1.564
I Hecktür Öffnungsweite	1.565	1.565	1.565	1.565	1.565	1.565	1.565	1.565	1.565
J Hecktür Öffnungshöhe (mit/ohne Dachhimmel)	1.697/ 1.748	1.597/ 1.648	1.936/ 1.987	1.836/ 1.887	1.697/ 1.748	1.597/ 1.648	1.936/ 1.987	1.836/ 1.887	1.836/ -
K Verbleibende Fahrgastraumlänge hinter 2. Sitzreihe (am Boden max.)	2.286	2.286	2.286	2.286	2.736	2.736	2.736	2.736	3.459
Verbleibende Fahrgastraumlänge hinter 3. Sitzreihe (am Boden max.)**	1.502	1.502	1.502	1.502	1.952	1.952	1.952	1.952	2.675
Maximale Fahrgastraumlänge hinter 1. Sitzreihe (ab Sitzsockel)	3.044	3.044	3.044	3.044	3.494	3.494	3.494	3.494	4.217
L Maximale Fahrgastraumbreite	1.784	1.784	1.784	1.784	1.784	1.784	1.784	1.784	1.784
M Fahrgastraumbreite zwischen den Radkästen	1.392	1.392	1.392	1.392	1.392	1.392	1.392	1.392	1.392
N Maximale Fahrgastraumhöhe (mit/ohne Dachhimmel)	1.818/ 1.886	1.718/ 1.786	2.055/ 2.125	1.955/ 2.025	1.818/ 1.886	1.718/ 1.786	2.055/ 2.125	1.955/ 2.025	1.955/ -
O Beladehöhe*	542-650	661-743	542-650	661-743	541-645	671-762	541-645	671-762	658-756
Wendekreis (m)									
Bordstein zu Bordstein	11,9	11,9	11,9	11,9	13,3	13,3	13,3	13,3	13,3

L2 = mittlerer Radstand, L3 = langer Radstand, L4 = langer Radstand mit Rahmverlängerung, H2 = mittelhohes Dach, H3 = hohes Dach
Hinweis: Alle angegebenen Daten unterliegen bauartbedingten Abweichungen und können je nach Ausführung um bis zu +/- 50 mm variieren. Sämtliche Angaben in diesem Katalog entsprechen den zum Zeitpunkt des Drucks vorhandenen Kenntnissen. Sie können sich bis zum Kauf ändern. Die Daten beziehen sich auf das jeweilige Grundmodell ohne Zusatzausstattung. Bitte beachten Sie auch die Ford-Richtlinien für Aufbauhersteller. Details erfahren Sie bei Ihrem Ford Partner. Die Zeichnungen dienen lediglich Illustrationszwecken.
 *Höhendimensionen zeigen zusätzlich immer eine Bandbreite von einem minimalen bis zu einem maximalen beladenen Fahrzeug.
 **nur Kombi

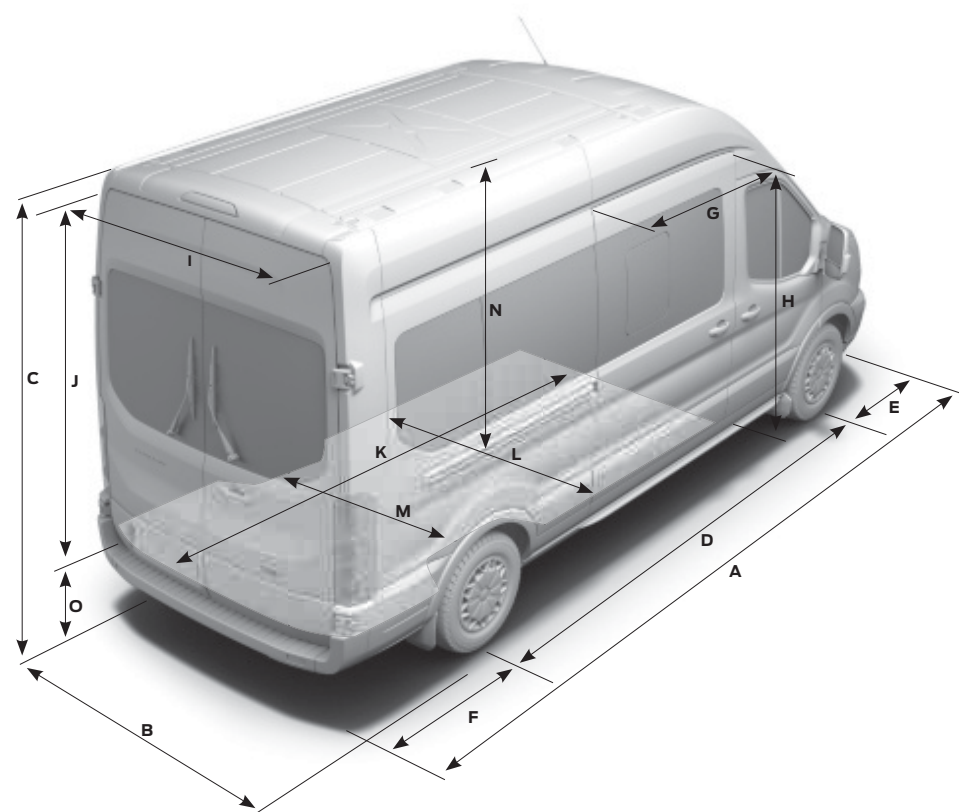

Modellverfügbarkeit - Kastewagen PKW und Kombi PKW

	310 L2 H2	310 L2 H3	330 L2 H2	330 L2 H3	350 L2 H2	350 L2 H3	310 L3 H2	310 L3 H3	350 L3 H2	350 L3 H3	350 L4 H3
Kombi											
Frontantrieb											
2,2-l-TDCi 74 kW (100 PS)	●	●	●	●	●	●	●	●	●	●	-
2,2-l-TDCi 92 kW (125 PS)	●	●	●	●	●	●	●	●	●	●	-
Heckantrieb											
2,2-l-TDCi 74 kW (100 PS)	-	-	-	-	●	●	-	-	●	●	-
2,2-l-TDCi 92 kW (125 PS)	-	-	-	-	●	●	-	-	●	●	●
Allradantrieb											
2,2-l-TDCi 92 kW (125 PS)	-	-	-	-	●	●	-	-	●	●	●
Kastenwagen PKW											
Frontantrieb											
2,2-l-TDCi 74 kW (100 PS)	●	●	-	-	●	●	-	-	●	●	-
2,2-l-TDCi 92 kW (125 PS)	●	●	-	-	●	●	-	-	●	●	-
Heckantrieb											
2,2-l-TDCi 92 kW (125 PS)	-	-	-	-	●	●	-	-	●	●	-
Allradantrieb											
2,2-l-TDCi 92 kW (125 PS)	-	-	-	-	●	●	-	-	●	●	-
2,2-l-TDCi 114 kW (155 PS)	-	-	-	-	●	●	-	-	●	●	-

● = verfügbar, - = nicht verfügbar, L2 = mittlerer Radstand, L3 = langer Radstand, L4 = langer Radstand mit Rahmverlängerung, H2 = mittleres Dach, H3 = hohes Dach

Kastenwagen PKW



Front-/Heck- und Allradantrieb



Front-/Heck- und Allradantrieb

Kombi PKW



Front-/Heck- und Allradantrieb



Front-/Heck- und Allradantrieb



Front-/Heck- und Allradantrieb



Front-/Heck- und Allradantrieb



Front-/Heck- und Allradantrieb



Front-/Heck- und Allradantrieb



Heck- und Allradantrieb

Gewicht, Nutzlast und Leistung

	Antrieb	zul. Gesamtgewicht	Leergewicht inkl. Fahrer	max. Nutzlast	zul. Achslast vorn	zul. Achslast hinten	Achsübersetzung	Anhängelast	zul. Gesamtgewicht des Zuges	CO ₂ -Emissionen kombiniert**	Verbrauch kombiniert**	CO ₂ -Emissionen kombiniert*/**	Verbrauch kombiniert*/**
290 L2 Kastenwagen													
2,2-l-TDCi Diesel 74 kW (100 PS)	Front	2.900	2.043	857	1.625	1.575	4,19	2.650	4.900	197	7,5	190	7,2
2,2-l-TDCi Diesel 92 kW (125 PS)	Front	2.900	2.043	857	1.625	1.575	4,19	2.800	4.900	197	7,5	190	7,2
2,2-l-TDCi Diesel 114 kW (155 PS)	Front	2.900	2.043	857	1.625	1.575	4,19	2.800	5.100	197	7,5	190	7,2
310 L2 Kastenwagen													
2,2-l-TDCi Diesel 74 kW (100 PS)	Front	3.100	2.043	1.057	1.650	1.725	4,19	2.650	4.900	197	7,5	190	7,2
2,2-l-TDCi Diesel 92 kW (125 PS)	Front	3.100	2.043	1.057	1.650	1.725	4,19	2.800	4.900	197	7,5	190	7,2
2,2-l-TDCi Diesel 114 kW (155 PS)	Front	3.100	2.043	1.057	1.650	1.725	4,19	2.800	5.100	197	7,5	190	7,2
2,2-l-TDCi Diesel 92 kW (125 PS) ECOnetic ¹⁾	Front	3.100	2.037	1.063	1.650	1.725	4,19	1.600	3.850	-	-	169	6,4
330 L2 Kastenwagen													
2,2-l-TDCi Diesel 74 kW (100 PS)	Front	3.300	2.053	1.247	1.750	2.050	4,71	2.000	4.250	199	7,5	192	7,2
2,2-l-TDCi Diesel 92 kW (125 PS)	Front	3.300	2.053	1.247	1.750	2.050	4,71	2.800	5.325	199	7,5	192	7,2
2,2-l-TDCi Diesel 114 kW (155 PS)	Front	3.300	2.053	1.247	1.750	2.050	4,71	2.800	5.325	199	7,5	192	7,2
2,2-l-TDCi Diesel 92 kW (125 PS) ECOnetic ¹⁾	Front	3.300	2.047	1.253	1.750	2.050	4,19	1.800	4.050	-	-	169	6,4
350 L2 Kastenwagen													
2,2-l-TDCi Diesel 74 kW (100 PS)	Front	3.500	2.053	1.447	1.750	2.150	4,71	2.000	4.250	199	7,5	192	7,2
2,2-l-TDCi Diesel 92 kW (125 PS)	Front	3.500	2.053	1.447	1.750	2.150	4,71	2.800	5.325	199	7,5	192	7,2
2,2-l-TDCi Diesel 114 kW (155 PS)	Front	3.500	2.053	1.447	1.750	2.150	4,71	2.800	5.325	199	7,5	192	7,2
2,2-l-TDCi Diesel 92 kW (125 PS) ECOnetic ¹⁾	Front	3.500	2.047	1.453	1.750	2.050	4,19	2.000	4.250	-	-	169	6,4
2,2-l-TDCi Diesel 74 kW (100 PS)	Heck	3.500	2.168	1.332	1.750	2.150	3,31	2.650	5.000	216	8,2	208	7,9
2,2-l-TDCi Diesel 74 kW (100 PS)	Heck	3.500	2.168	1.332	1.750	2.150	3,73	2.800	5.500	232	8,8	224	8,5
2,2-l-TDCi Diesel 92 kW (125 PS)	Heck	3.500	2.168	1.332	1.750	2.150	3,15	2.800	5.500	209	7,9	201	7,6
2,2-l-TDCi Diesel 92 kW (125 PS)	Heck	3.500	2.168	1.332	1.750	2.150	3,55	2.800	6.000	221	8,4	213	8,1
2,2-l-TDCi Diesel 114 kW (155 PS)	Heck	3.500	2.168	1.332	1.750	2.150	3,15	2.800	5.500	209	7,9	201	7,6
2,2-l-TDCi Diesel 114 kW (155 PS)	Heck	3.500	2.168	1.332	1.750	2.150	3,55	2.800	6.300	221	8,4	213	8,1
2,2-l-TDCi Diesel 92 kW (125 PS)	Allrad	3.500	2.249	1.251	1.750	2.150	4,10	2.800	5.500	255	9,7	-	-
2,2-l-TDCi Diesel 114 kW (155 PS)	Allrad	3.500	2.249	1.251	1.750	2.150	4,10	2.800	5.500	255	9,7	-	-

L2 = mittlerer Radstand. ¹⁾ECOnetic Werte mit serienmäßigem Start-Stopp-System

***Mit optionalem Start-Stopp-System: Diese Grundfahrzeuge haben ein um 10 kg erhöhtes Leergewicht und somit eine um 10 kg reduzierte Nutzlast gegenüber Fahrzeugen ohne Start-Stopp-System. Allradangetriebene Fahrzeuge sind nicht mit Start-Stopp-System verfügbar.**

Hinweis: Die angegebenen Daten beziehen sich auf das Grundmodell ohne Zusatzausstattung. Höher ausgestattete Versionen verfügen über ein größeres Leergewicht und eine entsprechend geringere Nutzlast. Wunsch-, Sonder- und Zusatzausstattungen können das Leergewicht zusätzlich erhöhen und die Nutzlast reduzieren. Sämtliche technischen Daten entsprechen den zum Zeitpunkt des Drucks vorhandenen Kenntnissen. Sie können sich bis zum Kauf ändern. Das Leergewicht berücksichtigt ein Fahrergewicht von 75kg, eine 90%ige Füllung des Tanks sowie sämtliche erforderlichen Flüssigkeiten.

****Hinweis:** Der angegebene Kraftstoffverbrauch und die CO₂-Emissionen wurden nach den gesetzlich vorgeschriebenen Messverfahren ermittelt [VO (EG) 715/2007 sowie VO (EG) 692/2008 in der jeweils geltenden Fassung]. Die Angaben beziehen sich nicht auf ein einzelnes Fahrzeug und sind nicht Bestandteil des Angebotes, sondern dienen allein Vergleichszwecken zwischen den verschiedenen Fahrzeugtypen. Der Kraftstoffverbrauch und die CO₂-Emissionen eines Fahrzeugs hängen nicht nur von der effizienten Ausnutzung des Kraftstoffs durch das Fahrzeug ab, sondern werden auch vom Fahrverhalten und anderen nichttechnischen Faktoren beeinflusst.

Das sparsame Arbeitstier

Bewährte TDCi-Dieselmotoren-Technologie

Der für seine Zuverlässigkeit und Effizienz bekannte 2,2 l TDCi-Dieselmotor des Transit ist in drei verschiedenen Leistungs- und Drehmomentklassen erhältlich.

Intelligente Beschleunigungskontrolle

Die intelligente Beschleunigungskontrolle erkennt, wenn das Fahrzeug leer oder nur teilweise beladen ist und begrenzt automatisch die Kraft die zur Beschleunigung aufgebracht werden muss. Dies trägt zu effizienterem Kraftstoffverbrauch bei. (Serienausstattung bei ECOnetic, ansonsten Wunschausstattung)

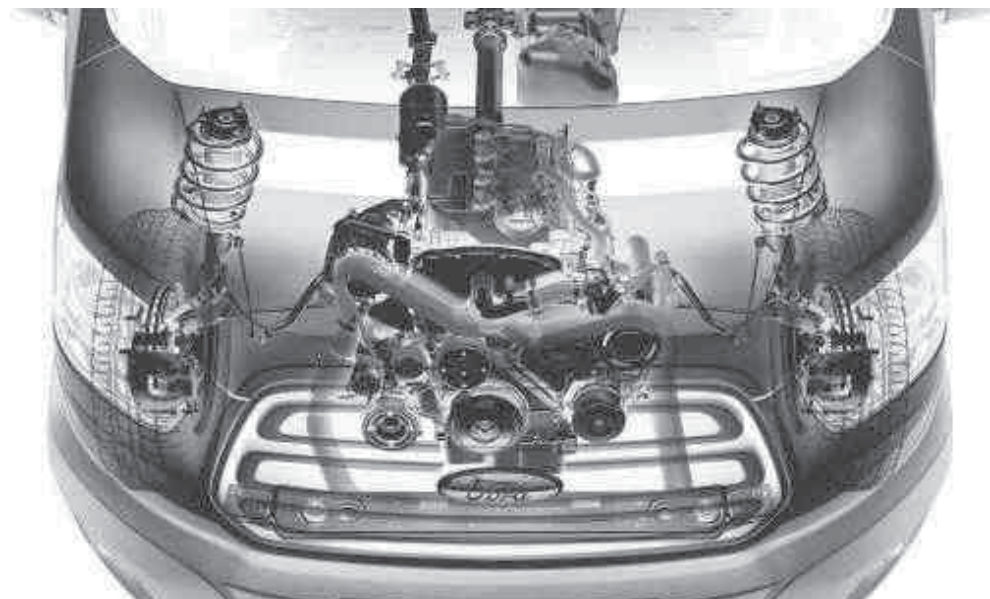

Gewicht, Nutzlast und Leistung

	Antrieb	zul. Gesamtgewicht	Leergewicht inkl. Fahrer	max. Nutzlast	zul. Achslast vorn	zul. Achslast hinten	Achsübersetzung	Anhängelast	zul. Gesamtgewicht des Zuges	CO ₂ -Emissionen kombiniert**	Verbrauch kombiniert**	CO ₂ -Emissionen kombiniert*/**	Verbrauch kombiniert*/**
310 L2 Kastenwagen Doppelkabine													
2,2-l-TDCi Diesel 92 kW (125 PS)	Front	3.100	2.153	947	1.650	1.725	4,19	2.550	4.900	200	7,6	193	7,3
2,2-l-TDCi Diesel 114 kW (155 PS)	Front	3.100	2.153	947	1.650	1.725	4,19	2.750	5.100	200	7,6	193	7,3
330 L2 Kastenwagen Doppelkabine													
2,2-l-TDCi Diesel 74 kW (100 PS)	Front	3.300	2.162	1.138	1.750	2.050	4,71	1.900	4.250	201	7,6	194	7,3
2,2-l-TDCi Diesel 92 kW (125 PS)	Front	3.300	2.162	1.138	1.750	2.050	4,71	2.800	5.325	201	7,6	194	7,3
2,2-l-TDCi Diesel 114 kW (155 PS)	Front	3.300	2.162	1.138	1.750	2.050	4,71	2.800	5.325	201	7,6	194	7,3
350 L2 Kastenwagen Doppelkabine													
2,2-l-TDCi Diesel 74 kW (100 PS)	Front	3.500	2.162	1.338	1.750	2.050	4,71	1.900	4.250	201	7,6	194	7,3
2,2-l-TDCi Diesel 92 kW (125 PS)	Front	3.500	2.162	1.338	1.750	2.050	4,71	2.800	5.325	201	7,6	194	7,3
2,2-l-TDCi Diesel 114 kW (155 PS)	Front	3.500	2.162	1.338	1.750	2.050	4,71	2.800	5.325	201	7,6	194	7,3
2,2-l-TDCi Diesel 92 kW (125 PS)	Heck	3.500	2.278	1.222	1.750	2.150	3,15	2.800	5.500	212	8,0	204	7,8
2,2-l-TDCi Diesel 92 kW (125 PS)	Heck	3.500	2.278	1.222	1.750	2.150	3,55	2.800	6.000	222	8,5	214	8,2
2,2-l-TDCi Diesel 114 kW (155 PS)	Heck	3.500	2.278	1.222	1.750	2.150	3,15	2.800	5.500	212	8,0	204	7,8
2,2-l-TDCi Diesel 114 kW (155 PS)	Heck	3.500	2.278	1.222	1.750	2.150	3,55	2.800	6.300	222	8,5	214	8,2
2,2-l-TDCi Diesel 92 kW (125 PS)	Allrad	3.500	2.358	1.142	1.750	2.150	4,10	2.800	5.500	255	9,7	-	-
2,2-l-TDCi Diesel 114 kW (155 PS)	Allrad	3.500	2.358	1.142	1.750	2.150	4,10	2.800	6.000	255	9,7	-	-

L2 = mittlerer Radstand. ¹⁾ECOnetic Werte mit serienmäßigem Start-Stopp-System

***Mit optionalem Start-Stopp-System: Diese Grundfahrzeuge haben ein um 10 kg erhöhtes Leergewicht und somit eine um 10 kg reduzierte Nutzlast gegenüber Fahrzeugen ohne Start-Stopp-System. Allradangetriebene Fahrzeuge sind nicht mit Start-Stopp-System verfügbar.**

Hinweis: Die angegebenen Daten beziehen sich auf das Grundmodell ohne Zusatzausstattung. Höher ausgestattete Versionen verfügen über ein größeres Leergewicht und eine entsprechend geringere Nutzlast. Wunsch-, Sonder- und Zusatzausstattungen können das Leergewicht zusätzlich erhöhen und die Nutzlast reduzieren. Sämtliche technischen Daten entsprechen den zum Zeitpunkt des Drucks vorhandenen Kenntnissen. Sie können sich bis zum Kauf ändern. Das Leergewicht berücksichtigt ein Fahrergewicht von 75kg, eine 90%ige Füllung des Tanks sowie sämtliche erforderlichen Flüssigkeiten.

****Hinweis:** Der angegebene Kraftstoffverbrauch und die CO₂-Emissionen wurden nach den gesetzlich vorgeschriebenen Messverfahren ermittelt [VO (EG) 715/2007 sowie VO (EG) 692/2008 in der jeweils geltenden Fassung]. Die Angaben beziehen sich nicht auf ein einzelnes Fahrzeug und sind nicht Bestandteil des Angebotes, sondern dienen allein Vergleichszwecken zwischen den verschiedenen Fahrzeugtypen. Der Kraftstoffverbrauch und die CO₂-Emissionen eines Fahrzeugs hängen nicht nur von der effizienten Ausnutzung des Kraftstoffs durch das Fahrzeug ab, sondern werden auch vom Fahrverhalten und anderen nichttechnischen Faktoren beeinflusst.

Ford Transit ECOnetic

Reduzieren Sie Ihre Betriebskosten – und den CO₂-Ausstoß mit dem Transit ECOnetic. Dank des speziell kalibrierten 2,2 Liter TDCi-Dieselmotors mit 92 kW (125 PS)/350 Nm, sowie der Auswahl an verschiedenen Fahrzeuglängen und zulässigen Gesamtgewichten ist der Transit ECOnetic besonders sparsam im Verbrauch, ohne dabei Kompromisse in Sachen Leistung einzugehen.



Gewicht, Nutzlast und Leistung

	Antrieb	zul. Gesamtgewicht	Leergewicht inkl. Fahrer	max. Nutzlast	zul. Achslast vorn	zul. Achslast hinten	Achsübersetzung	Anhängelast	zul. Gesamtgewicht des Zuges	CO ₂ -Emissionen kombiniert**	Verbrauch kombiniert**	CO ₂ -Emissionen kombiniert*/**	Verbrauch kombiniert*/**
310 L3 Kastenwagen													
2,2-l-TDCi Diesel 74 kW (100 PS)	Front	3.100	2.092	1.008	1.750	1.725	4,19	2.600	4.900	200	7,6	193	7,3
2,2-l-TDCi Diesel 92 kW (125 PS)	Front	3.100	2.092	1.008	1.750	1.725	4,19	2.800	4.900	200	7,6	193	7,3
2,2-l-TDCi Diesel 114 kW (155 PS)	Front	3.100	2.092	1.008	1.750	1.725	4,19	2.800	5.100	200	7,6	193	7,3
2,2-l-TDCi Diesel 92 kW (125 PS) ECOnetic ¹⁾	Front	3.100	2.086	1.014	1.750	1.725	4,19	1.550	3.850	-	-	171	6,5
330 L3 Kastenwagen													
2,2-l-TDCi Diesel 74 kW (100 PS)	Front	3.300	2.101	1.199	1.750	2.050	4,71	1.950	4.250	201	7,6	194	7,3
2,2-l-TDCi Diesel 92 kW (125 PS)	Front	3.300	2.101	1.199	1.750	2.050	4,71	2.800	5.325	201	7,6	194	7,3
2,2-l-TDCi Diesel 114 kW (155 PS)	Front	3.300	2.101	1.199	1.750	2.050	4,71	2.800	5.325	201	7,6	194	7,3
2,2-l-TDCi Diesel 92 kW (125 PS) ECOnetic ¹⁾	Front	3.300	2.096	1.204	1.750	2.050	4,19	1.750	4.050	-	-	171	6,5
350 L3 Kastenwagen													
2,2-l-TDCi Diesel 74 kW (100 PS)	Front	3.500	2.101	1.399	1.750	2.250	4,71	1.950	4.250	201	7,6	194	7,3
2,2-l-TDCi Diesel 92 kW (125 PS)	Front	3.500	2.101	1.399	1.750	2.250	4,71	2.800	5.325	201	7,6	194	7,3
2,2-l-TDCi Diesel 114 kW (155 PS)	Front	3.500	2.101	1.399	1.750	2.250	4,71	2.800	5.325	201	7,6	194	7,3
2,2-l-TDCi Diesel 92 kW (125 PS) ECOnetic ¹⁾	Front	3.500	2.096	1.404	1.750	2.250	4,19	1.950	4.250	-	-	171	6,5
2,2-l-TDCi Diesel 74 kW (100 PS)	Heck	3.500	2.220	1.280	1.750	2.250	3,31	2.600	5.000	218	8,3	210	8,0
2,2-l-TDCi Diesel 74 kW (100 PS)	Heck	3.500	2.220	1.280	1.750	2.250	3,73	2.800	5.500	234	8,9	226	8,6
2,2-l-TDCi Diesel 92 kW (125 PS)	Heck	3.500	2.220	1.280	1.750	2.250	3,15	2.800	5.500	212	8,0	204	7,8
2,2-l-TDCi Diesel 92 kW (125 PS)	Heck	3.500	2.220	1.280	1.750	2.250	3,55	2.800	6.000	222	8,5	214	8,2
2,2-l-TDCi Diesel 114 kW (155 PS)	Heck	3.500	2.220	1.280	1.750	2.250	3,15	2.800	5.500	212	8,0	204	7,8
2,2-l-TDCi Diesel 114 kW (155 PS)	Heck	3.500	2.220	1.280	1.750	2.250	3,55	2.800	6.300	222	8,5	214	8,2
2,2-l-TDCi Diesel 92 kW (125 PS)	Allrad	3.500	2.300	1.200	1.850	2.250	4,10	2.800	5.500	255	9,7	-	-
2,2-l-TDCi Diesel 114 kW (155 PS)	Allrad	3.500	2.300	1.200	1.850	2.250	4,10	2.800	6.000	255	9,7	-	-

L3 = langer Radstand ¹⁾ECOnetic immer mit serienmäßigem Start-Stopp-System.

***Mit optionalem Start-Stopp-System: Diese Grundfahrzeuge haben ein um 10 kg erhöhtes Leergewicht und somit eine um 10 kg reduzierte Nutzlast gegenüber Fahrzeugen ohne Start-Stopp-System. Allradangetriebene Fahrzeuge sind nicht mit Start-Stopp-System verfügbar.**

Hinweis: Die angegebenen Daten beziehen sich auf das Grundmodell ohne Zusatzausstattung. Höher ausgestattete Versionen verfügen über ein größeres Leergewicht und eine entsprechend geringere Nutzlast. Wunsch-, Sonder- und Zusatzausstattungen können das Leergewicht zusätzlich erhöhen und die Nutzlast reduzieren. Sämtliche technischen Daten entsprechen den zum Zeitpunkt des Drucks vorhandenen Kenntnissen. Sie können sich bis zum Kauf ändern. Das Leergewicht berücksichtigt ein Fahrergewicht von 75kg, eine 90%ige Füllung des Tanks sowie sämtliche erforderlichen Flüssigkeiten.

****Hinweis:** Der angegebene Kraftstoffverbrauch und die CO₂-Emissionen wurden nach den gesetzlich vorgeschriebenen Messverfahren ermittelt [VO (EG) 715/2007 sowie VO (EG) 692/2008 in der jeweils geltenden Fassung]. Die Angaben beziehen sich nicht auf ein einzelnes Fahrzeug und sind nicht Bestandteil des Angebotes, sondern dienen allein Vergleichszwecken zwischen den verschiedenen Fahrzeugtypen. Der Kraftstoffverbrauch und die CO₂-Emissionen eines Fahrzeugs hängen nicht nur von der effizienten Ausnutzung des Kraftstoffs durch das Fahrzeug ab, sondern werden auch vom Fahrverhalten und anderen nichttechnischen Faktoren beeinflusst.

Scheinwerfer und Nebelscheinwerfer

Die Ausstattungsvariante Trend ist mit Projektorscheinwerfern mit Chrom-Hintergrund und statischem Abbligelicht ausgerüstet. Nebelscheinwerfer tragen ebenfalls zur Verbesserung der Sicht bei.

Gewicht, Nutzlast und Leistung

	Antrieb	zul. Gesamtgewicht	Leergewicht inkl. Fahrer	max. Nutzlast	zul. Achslast vorn	zul. Achslast hinten	Achsübersetzung	Anhängelast	zul. Gesamtgewicht des Zuges	CO ₂ -Emissionen kombiniert**	Verbrauch kombiniert**	CO ₂ -Emissionen kombiniert*/**	Verbrauch kombiniert*/**
330 L3 Kastenwagen Doppelkabine													
2,2-l-TDCi Diesel 74 kW (100 PS)	Front	3.300	2.212	1.088	1.750	2.050	4,71	1.850	4.250	203	7,7	196	7,4
2,2-l-TDCi Diesel 92 kW (125 PS)	Front	3.300	2.212	1.088	1.750	2.050	4,71	2.800	5.325	203	7,7	196	7,4
2,2-l-TDCi Diesel 114 kW (155 PS)	Front	3.300	2.212	1.088	1.750	2.050	4,71	2.800	5.325	203	7,7	196	7,4
350 L3 Kastenwagen Doppelkabine													
2,2-l-TDCi Diesel 74 kW (100 PS)	Front	3.500	2.212	1.288	1.750	2.250	4,71	1.850	4.250	203	7,7	196	7,4
2,2-l-TDCi Diesel 92 kW (125 PS)	Front	3.500	2.212	1.288	1.750	2.250	4,71	2.800	5.325	203	7,7	196	7,4
2,2-l-TDCi Diesel 114 kW (155 PS)	Front	3.500	2.212	1.288	1.750	2.250	4,71	2.800	5.325	203	7,7	196	7,4
2,2-l-TDCi Diesel 74 kW (100 PS)	Heck	3.500	2.330	1.170	1.750	2.250	3,31	2.450	5.000	218	8,3	210	8,0
2,2-l-TDCi Diesel 74 kW (100 PS)	Heck	3.500	2.330	1.170	1.750	2.250	3,73	2.800	5.500	234	8,9	226	8,6
2,2-l-TDCi Diesel 92 kW (125 PS)	Heck	3.500	2.330	1.170	1.750	2.250	3,15	2.800	5.500	212	8,0	204	7,8
2,2-l-TDCi Diesel 92 kW (125 PS)	Heck	3.500	2.330	1.170	1.750	2.250	3,55	2.800	6.000	222	8,5	214	8,2
2,2-l-TDCi Diesel 114 kW (155 PS)	Heck	3.500	2.330	1.170	1.750	2.250	3,15	2.800	5.500	212	8,0	204	7,8
2,2-l-TDCi Diesel 114 kW (155 PS)	Heck	3.500	2.330	1.170	1.750	2.250	3,55	2.800	6.300	222	8,5	214	8,2
2,2-l-TDCi Diesel 92 kW (125 PS)	Allrad	3.500	2.411	1.089	1.750	2.250	4,10	2.800	5.500	255	9,7	-	-
2,2-l-TDCi Diesel 114 kW (155 PS)	Allrad	3.500	2.411	1.089	1.750	2.250	4,10	2.800	6.000	255	9,7	-	-

L3 = langer Radstand ¹⁾ECOnetic immer mit serienmäßigem Start-Stopp-System.

***Mit optionalem Start-Stopp-System: Diese Grundfahrzeuge haben ein um 10 kg erhöhtes Leergewicht und somit eine um 10 kg reduzierte Nutzlast gegenüber Fahrzeugen ohne Start-Stopp-System. Allradangetriebene Fahrzeuge sind nicht mit Start-Stopp-System verfügbar.**

Hinweis: Die angegebenen Daten beziehen sich auf das Grundmodell ohne Zusatzausstattung. Höher ausgestattete Versionen verfügen über ein größeres Leergewicht und eine entsprechend geringere Nutzlast. Wunsch-, Sonder- und Zusatzausstattungen können das Leergewicht zusätzlich erhöhen und die Nutzlast reduzieren. Sämtliche technischen Daten entsprechen den zum Zeitpunkt des Drucks vorhandenen Kenntnissen. Sie können sich bis zum Kauf ändern. Das Leergewicht berücksichtigt ein Fahrergewicht von 75kg, eine 90%ige Füllung des Tanks sowie sämtliche erforderlichen Flüssigkeiten.

****Hinweis:** Der angegebene Kraftstoffverbrauch und die CO₂-Emissionen wurden nach den gesetzlich vorgeschriebenen Messverfahren ermittelt [VO (EG) 715/2007 sowie VO (EG) 692/2008 in der jeweils geltenden Fassung]. Die Angaben beziehen sich nicht auf ein einzelnes Fahrzeug und sind nicht Bestandteil des Angebotes, sondern dienen allein Vergleichszwecken zwischen den verschiedenen Fahrzeugtypen. Der Kraftstoffverbrauch und die CO₂-Emissionen eines Fahrzeugs hängen nicht nur von der effizienten Ausnutzung des Kraftstoffs durch das Fahrzeug ab, sondern werden auch vom Fahrverhalten und anderen nichttechnischen Faktoren beeinflusst.

Elektrisch anklappbare Außenspiegel

Elektrisch einstellbar, beheizbar und anklappbar - Perfekt zum Einparken in engen Parkbuchten (Wunschausstattung)



Gewicht, Nutzlast und Leistung

	Antrieb	zul. Gesamtgewicht	Leergewicht inkl. Fahrer	max. Nutzlast	zul. Achslast vorn	zul. Achslast hinten	Achsüber- setzung	Anhängelast	zul. Gesamt- gewicht des Zuges	CO ₂ -Emissionen kombiniert**	Verbrauch kombiniert**	CO ₂ -Emissionen kombiniert*/**	Verbrauch kombiniert*/**
350 L4 Kastenwagen													
2,2-l-TDCi Diesel 74 kW (100 PS)	Heck	3.500	2.389	1.111	1.850	2.250	3,31	2.450	5.000	218	8,3	210	8,0
2,2-l-TDCi Diesel 74 kW (100 PS)	Heck	3.500	2.389	1.111	1.850	2.250	3,73	2.800	5.500	234	8,9	226	8,6
2,2-l-TDCi Diesel 92 kW (125 PS)	Heck	3.500	2.389	1.111	1.850	2.250	3,15	2.800	5.500	212	8,0	204	7,8
2,2-l-TDCi Diesel 92 kW (125 PS)	Heck	3.500	2.389	1.111	1.850	2.250	3,55	2.800	6.000	222	8,5	214	8,2
2,2-l-TDCi Diesel 114 kW (155 PS)	Heck	3.500	2.389	1.111	1.850	2.250	3,15	2.800	5.500	212	8,0	204	7,8
2,2-l-TDCi Diesel 114 kW (155 PS)	Heck	3.500	2.389	1.111	1.850	2.250	3,55	2.800	6.300	222	8,5	214	8,2
2,2-l-TDCi Diesel 92 kW (125 PS)	Allrad	3.500	2.470	1.030	1.850	2.250	4,10	2.800	5.500	255	9,7	-	-
350 (HD) L4 Kastenwagen - abgelastet von 470 L4													
2,2-l-TDCi Diesel 114 kW (155 PS)	Heck ¹⁾	3.500	2.455	1.045	1.850	2.450	4,10	3.500	7.000	244	9,3	236	9,0
430 L4 Kastenwagen													
2,2-l-TDCi Diesel 92 kW (125 PS) HDT***	Heck ¹⁾	4.300	2.550	1.750	1.850	3.000	3,31	2.400	5.500	210	7,9	202	7,7
470 L4 Kastenwagen													
2,2-l-TDCi Diesel 114 kW (155 PS)	Heck ¹⁾	4.700	2.503	2.197	1.850	3.300	4,10	3.500	7.000	244	9,3	236	9,0
350 L4 Kastenwagen Doppelkabine													
2,2-l-TDCi Diesel 92 kW (125 PS)	Heck	3.500	2.499	1.001	1.750	2.250	3,15	2.800	5.500	212	8,0	204	7,8
2,2-l-TDCi Diesel 92 kW (125 PS)	Heck	3.500	2.499	1.001	1.750	2.250	3,55	2.800	6.000	222	8,5	214	8,2
2,2-l-TDCi Diesel 114 kW (155 PS)	Heck	3.500	2.499	1.001	1.750	2.250	3,15	2.800	5.500	212	8,0	204	7,8
2,2-l-TDCi Diesel 114 kW (155 PS)	Heck	3.500	2.499	1.001	1.750	2.250	3,55	2.800	6.300	222	8,5	214	8,2
2,2-l-TDCi Diesel 92 kW (125 PS)	Allrad	3.500	2.580	920	1.750	2.250	4,10	2.750	5.500	255	9,7	-	-

L4 = langer Radstand mit Rahmenverlängerung, ¹⁾mit Zwillingsbereifung

***Mit optionalem Start-Stopp-System: Diese Grundfahrzeuge haben ein um 10 kg erhöhtes Leergewicht und somit eine um 10 kg reduzierte Nutzlast gegenüber Fahrzeugen ohne Start-Stopp-System. Allradangetriebene Fahrzeuge sind nicht mit Start-Stopp-System verfügbar.**

***Heavy Duty Truck Motor erfüllt HDT Euro 6 Norm

Hinweis: Die angegebenen Daten beziehen sich auf das Grundmodell ohne Zusatzausstattung. Höher ausgestattete Versionen verfügen über ein größeres Leergewicht und eine entsprechend geringere Nutzlast. Wunsch-, Sonder- und Zusatzausstattungen können das Leergewicht zusätzlich erhöhen und die Nutzlast reduzieren. Sämtliche technischen Daten entsprechen den zum Zeitpunkt des Drucks vorhandenen Kenntnissen. Sie können sich bis zum Kauf ändern. Das Leergewicht berücksichtigt ein Fahrergewicht von 75kg, eine 90%ige Füllung des Tanks sowie sämtliche erforderlichen Flüssigkeiten.

****Hinweis:** Der angegebene Kraftstoffverbrauch und die CO₂-Emissionen wurden nach den gesetzlich vorgeschriebenen Messverfahren ermittelt [VO (EG) 715/2007 sowie VO (EG) 692/2008 in der jeweils geltenden Fassung]. Die Angaben beziehen sich nicht auf ein einzelnes Fahrzeug und sind nicht Bestandteil des Angebotes, sondern dienen allein Vergleichszwecken zwischen den verschiedenen Fahrzeugtypen. Der Kraftstoffverbrauch und die CO₂-Emissionen eines Fahrzeugs hängen nicht nur von der effizienten Ausnutzung des Kraftstoffs durch das Fahrzeug ab, sondern werden auch vom Fahrverhalten und anderen nichttechnischen Faktoren beeinflusst.

Gewicht, Nutzlast und Leistung

	Antrieb	zul. Gesamtgewicht	Leergewicht inkl. Fahrer	max. Nutzlast	zul. Achslast vorn	zul. Achslast hinten	Achsüber- setzung	Anhängelast	zul. Gesamt- gewicht des Zuges	CO ₂ -Emissionen kombiniert	Verbrauch innerorts	Verbrauch außerorts	Verbrauch kombiniert	CO ₂ -Effizienz- Klasse
310 L2 Kombi (M1)														
2,2-l-TDCi Diesel 74 kW (100 PS)	Front	3.100	2.291	809	1.650	1.725	4,19	1.800	4.900	178	7,6	6,3	6,8	B
2,2-l-TDCi Diesel 92 kW (125 PS)	Front	3.100	2.291	809	1.650	1.725	4,19	1.800	4.900	178	7,6	6,3	6,8	B
330 L2 Kombi (M1)														
2,2-l-TDCi Diesel 74 kW (100 PS)	Front	3.300	2.301	999	1.750	2.050	4,71	1.150	4.250	180	7,8	6,2	6,8	B
2,2-l-TDCi Diesel 92 kW (125 PS)	Front	3.300	2.301	999	1.750	2.050	4,71	2.250	5.325	180	7,8	6,2	6,8	B
350 L2 Kombi (M1)														
2,2-l-TDCi Diesel 74 kW (100 PS)	Front	3.500	2.301	1.199	1.750	2.150	4,71	1.150	4.900	180	7,8	6,2	6,8	B
2,2-l-TDCi Diesel 92 kW (125 PS)	Front	3.500	2.301	1.199	1.750	2.150	4,71	2.250	4.900	180	7,8	6,2	6,8	B
2,2-l-TDCi Diesel 74 kW (100 PS)	Heck	3.500	2.403	1.097	1.750	2.150	3,31	1.800	5.000	198	8,8	6,7	7,5	B
2,2-l-TDCi Diesel 74 kW (100 PS)	Heck	3.500	2.403	1.097	1.750	2.150	3,73	2.300	5.500	212	9,8	7,1	8,1	C
2,2-l-TDCi Diesel 92 kW (125 PS)	Heck	3.500	2.403	1.097	1.750	2.150	3,15	2.300	5.500	191	8,4	6,6	7,3	B
2,2-l-TDCi Diesel 92 kW (125 PS)	Heck	3.500	2.403	1.097	1.750	2.150	3,55	2.800	6.000	204	9,3	7,0	7,8	B
2,2-l-TDCi Diesel 92 kW (125 PS)	Allrad	3.500	2.477	1.023	1.750	2.150	4,10	2.250	5.500	239	11,6	7,7	9,1	D

L2 = mittlerer Radstand

Hinweis: Die angegebenen Daten beziehen sich auf das Grundmodell ohne Zusatzausstattungen. Höher ausgestattete Versionen verfügen über ein größeres Leergewicht und eine entsprechend geringere Nutzlast. Wunsch-, Sonder- und Zusatzausstattungen können das Leergewicht zusätzlich erhöhen und die Nutzlast reduzieren. Sämtliche technischen Daten entsprechen den zum Zeitpunkt des Drucks vorhandenen Kenntnissen. Sie können sich bis zum Kauf ändern. Das Leergewicht berücksichtigt ein Fahrergewicht von 75kg, eine 90%ige Füllung des Tanks sowie sämtliche erforderlichen Flüssigkeiten.

Hinweis zu Kraftstoffverbrauch und CO₂-Emissionen: Die angegebenen Werte wurden nach dem vorgeschriebenen Messverfahren [VO (EG) 715/2007 und VO (EG) 692/2008 in der jeweils geltenden Fassung] ermittelt. Die Angaben beziehen sich nicht auf ein einzelnes Fahrzeug und sind nicht Bestandteil des Angebotes, sondern dienen allein Vergleichszwecken zwischen den verschiedenen Fahrzeugtypen.

Hinweis: nach Richtlinie 1999/94/EG: Der Kraftstoffverbrauch und die CO₂-Emissionen eines Fahrzeugs hängen nicht nur von der effizienten Ausnutzung des Kraftstoffs durch das Fahrzeug ab, sondern werden auch vom Fahrverhalten und anderen nichttechnischen Faktoren beeinflusst. CO₂ ist das für die Erderwärmung hauptsächlich verantwortliche Treibhausgas. Weitere Informationen zum offiziellen Kraftstoffverbrauch und den offiziellen spezifischen CO₂-Emissionen neuer Personenkraftwagen können dem 'Leitfaden über den Kraftstoffverbrauch, die CO₂-Emissionen und den Stromverbrauch neuer Personenkraftwagen' entnommen werden, der an allen Verkaufsstellen und bei <http://www.dat.de/> unentgeltlich erhältlich ist. Für weitere Informationen siehe Pkw-EnVKV-Verordnung.



Reifendruckkontrollsystem

Das System erkennt einen Druckverlust über die Sensoren in den Ventilkörpern und zeigt dies dem Fahrer über einen Hinweis im Kombiinstrument an.

(Serienausstattung bei PKW-Varianten und Wunschausstattung bei LKW)

Gewicht, Nutzlast und Leistung

	Antrieb	zul. Gesamtgewicht	Leergewicht inkl. Fahrer	max. Nutzlast	zul. Achslast vorn	zul. Achslast hinten	Achsübersetzung	Anhängelast	zul. Gesamtgewicht des Zuges	CO ₂ -Emissionen kombiniert	Verbrauch innerorts	Verbrauch außerorts	Verbrauch kombiniert	CO ₂ -Effizienz-Klasse
310 L2 Kastenwagen PKW (M1)														
2,2-l-TDCi Diesel 74 kW (100 PS)	Front	3.100	2.228	872	1.650	1.725	4,19	2.050	4.900	178	7,6	6,3	6,8	B
2,2-l-TDCi Diesel 92 kW (125 PS)	Front	3.100	2.228	872	1.650	1.725	4,19	2.050	4.900	178	7,6	6,3	6,8	B
350 L2 Kastenwagen PKW (M1)														
2,2-l-TDCi Diesel 74 kW (100 PS)	Front	3.500	2.238	1.262	1.750	2.150	4,71	1.350	4.250	180	7,8	6,2	6,8	B
2,2-l-TDCi Diesel 92 kW (125 PS)	Front	3.500	2.238	1.262	1.750	2.150	4,71	2.450	5.325	180	7,8	6,2	6,8	B
2,2-l-TDCi Diesel 92 kW (125 PS)	Heck	3.500	2.340	1.160	1.750	2.150	3,15	2.500	5.500	191	8,4	6,6	7,3	B
2,2-l-TDCi Diesel 92 kW (125 PS)	Heck	3.500	2.340	1.160	1.750	2.150	3,55	2.800	6.000	204	9,3	7,0	7,8	C
2,2-l-TDCi Diesel 92 kW (125 PS)	Allrad	3.500	2.414	1.086	1.750	2.150	4,10	2.450	5.500	239	11,6	7,7	9,1	D
2,2-l-TDCi Diesel 114 kW (155 PS)	Allrad	3.500	2.414	1.086	1.750	2.150	4,10	2.800	6.000	239	11,6	7,7	9,1	D

L2 = mittlerer Radstand

Hinweis: Die angegebenen Daten beziehen sich auf das Grundmodell ohne Zusatzausstattungen. Höher ausgestattete Versionen verfügen über ein größeres Leergewicht und eine entsprechend geringere Nutzlast. Wunsch-, Sonder- und Zusatzausstattungen können das Leergewicht zusätzlich erhöhen und die Nutzlast reduzieren. Sämtliche technischen Daten entsprechen den zum Zeitpunkt des Drucks vorhandenen Kenntnissen. Sie können sich bis zum Kauf ändern. Das Leergewicht berücksichtigt ein Fahrergewicht von 75kg, eine 90%ige Füllung des Tanks sowie sämtliche erforderlichen Flüssigkeiten.

Hinweis zu Kraftstoffverbrauch und CO₂-Emissionen: Die angegebenen Werte wurden nach dem vorgeschriebenen Messverfahren [VO (EG) 715/2007 und VO (EG) 692/2008 in der jeweils geltenden Fassung] ermittelt. Die Angaben beziehen sich nicht auf ein einzelnes Fahrzeug und sind nicht Bestandteil des Angebotes, sondern dienen allein Vergleichszwecken zwischen den verschiedenen Fahrzeugtypen.

Hinweis: nach Richtlinie 1999/94/EG: Der Kraftstoffverbrauch und die CO₂-Emissionen eines Fahrzeugs hängen nicht nur von der effizienten Ausnutzung des Kraftstoffs durch das Fahrzeug ab, sondern werden auch vom Fahrverhalten und anderen nichttechnischen Faktoren beeinflusst. CO₂ ist das für die Erderwärmung hauptsächlich verantwortliche Treibhausgas. Weitere Informationen zum offiziellen Kraftstoffverbrauch und den offiziellen spezifischen CO₂-Emissionen neuer Personenkraftwagen können dem „Leitfaden über den Kraftstoffverbrauch, die CO₂-Emissionen und den Stromverbrauch neuer Personenkraftwagen“ entnommen werden, der an allen Verkaufsstellen und bei <http://www.dat.de/> unentgeltlich erhältlich ist. Für weitere Informationen siehe Pkw-EnVKV-Verordnung.

Gewicht, Nutzlast und Leistung

	Antrieb	zul. Gesamtgewicht	Leergewicht inkl. Fahrer	max. Nutzlast	zul. Achslast vorn	zul. Achslast hinten	Achsübersetzung	Anhängelast	zul. Gesamtgewicht des Zuges	CO ₂ -Emissionen kombiniert	Verbrauch innerorts	Verbrauch außerorts	Verbrauch kombiniert	CO ₂ -Effizienz-Klasse
310 L3 Kombi (M1)														
2,2-l-TDCi Diesel 74 kW (100 PS)	Front	3.100	2.341	759	1.750	1.725	4,19	1.800	4.900	178	7,6	6,3	6,8	B
2,2-l-TDCi Diesel 92 kW (125 PS)	Front	3.100	2.341	759	1.750	1.725	4,19	1.800	4.900	178	7,6	6,3	6,8	B
350 L3 Kombi (M1)														
2,2-l-TDCi Diesel 74 kW (100 PS)	Front	3.500	2.355	1.145	1.750	2.250	4,71	1.100	4.250	180	7,8	6,2	6,8	B
2,2-l-TDCi Diesel 92 kW (125 PS)	Front	3.500	2.355	1.145	1.750	2.250	4,71	2.150	5.325	180	7,8	6,2	6,8	B
2,2-l-TDCi Diesel 74 kW (100 PS)	Heck	3.500	2.460	1.040	1.750	2.250	3,31	1.750	5.000	198	8,8	6,7	7,5	B
2,2-l-TDCi Diesel 74 kW (100 PS)	Heck	3.500	2.460	1.040	1.750	2.250	3,73	2.250	5.500	212	9,8	7,1	8,1	C
2,2-l-TDCi Diesel 92 kW (125 PS)	Heck	3.500	2.460	1.040	1.750	2.250	3,15	2.250	5.500	191	8,4	6,6	7,3	B
2,2-l-TDCi Diesel 92 kW (125 PS)	Heck	3.500	2.460	1.040	1.750	2.250	3,55	2.750	6.000	204	9,3	7,0	7,8	B
2,2-l-TDCi Diesel 92 kW (125 PS)	Allrad	3.500	2.534	966	1.750	2.250	4,10	2.150	5.500	239	11,6	7,7	9,1	D

L3 = langer Radstand

Hinweis: Die angegebenen Daten beziehen sich auf das Grundmodell ohne Zusatzausstattungen. Höher ausgestattete Versionen verfügen über ein größeres Leergewicht und eine entsprechend geringere Nutzlast. Wunsch-, Sonder- und Zusatzausstattungen können das Leergewicht zusätzlich erhöhen und die Nutzlast reduzieren. Sämtliche technischen Daten entsprechen den zum Zeitpunkt des Drucks vorhandenen Kenntnissen. Sie können sich bis zum Kauf ändern. Das Leergewicht berücksichtigt ein Fahrergewicht von 75kg, eine 90%ige Füllung des Tanks sowie sämtliche erforderlichen Flüssigkeiten.

Hinweis zu Kraftstoffverbrauch und CO₂-Emissionen: Die angegebenen Werte wurden nach dem vorgeschriebenen Messverfahren [VO (EG) 715/2007 und VO (EG) 692/2008 in der jeweils geltenden Fassung] ermittelt. Die Angaben beziehen sich nicht auf ein einzelnes Fahrzeug und sind nicht Bestandteil des Angebotes, sondern dienen allein Vergleichszwecken zwischen den verschiedenen Fahrzeugtypen.

Hinweis: nach Richtlinie 1999/94/EG: Der Kraftstoffverbrauch und die CO₂-Emissionen eines Fahrzeugs hängen nicht nur von der effizienten Ausnutzung des Kraftstoffs durch das Fahrzeug ab, sondern werden auch vom Fahrverhalten und anderen nichttechnischen Faktoren beeinflusst. CO₂ ist das für die Erderwärmung hauptsächlich verantwortliche Treibhausgas. Weitere Informationen zum offiziellen Kraftstoffverbrauch und den offiziellen spezifischen CO₂-Emissionen neuer Personenkraftwagen können dem „Leitfaden über den Kraftstoffverbrauch, die CO₂-Emissionen und den Stromverbrauch neuer Personenkraftwagen“ entnommen werden, der an allen Verkaufsstellen und bei <http://www.dat.de/> unentgeltlich erhältlich ist. Für weitere Informationen siehe Pkw-EnVKV-Verordnung.

230V/150 Watt Steckdose

Eine praktische 230V-Steckdose (150 W), die sich zwischen Fahrer- und Beifahrersitz befindet, kann zum Aufladen von Werkzeugen, Laptops oder anderen Elektrogeräten verwendet werden, ohne dass spezielle Adapter benötigt werden. (Wunschausstattung)

Beheizbare Frontscheibe

Befreit die Frontscheibe selbst an frostigen Tagen schnell von Eis und Beschlag. Mit beheizbaren Waschküsten, die das ganze Jahr über für Komfort und gute Sicht sorgen. (Seriensausstattung für PKW-Varianten, Wunschausstattung für LKW)

Gewicht, Nutzlast und Leistung

	Antrieb	zul. Gesamtgewicht	Leergewicht inkl. Fahrer	max. Nutzlast	zul. Achslast vorn	zul. Achslast hinten	Achsüber- setzung	Anhängelast	zul. Gesamt- gewicht des Zuges	CO ₂ -Emissionen kombiniert	Verbrauch innerorts	Verbrauch außerorts	Verbrauch kombiniert	CO ₂ -Effizienz- Klasse
350 L3 Kastenwagen PKW (M1)														
2,2-l-TDCi Diesel 74 kW (100 PS)	Front	3.500	2.290	1.210	1.750	2.250	4,71	1.300	4.250	182	7,9	6,3	6,9	B
2,2-l-TDCi Diesel 92 kW (125 PS)	Front	3.500	2.290	1.210	1.750	2.250	4,71	2.400	5.325	182	7,9	6,3	6,9	B
2,2-l-TDCi Diesel 92 kW (125 PS)	Heck	3.500	2.395	1.105	1.750	2.250	3,15	2.450	5.500	191	8,4	6,6	7,3	B
2,2-l-TDCi Diesel 92 kW (125 PS)	Heck	3.500	2.395	1.105	1.750	2.250	3,55	2.800	6.000	204	9,3	7,0	7,8	C
2,2-l-TDCi Diesel 92 kW (125 PS)	Allrad	3.500	2.469	1.031	1.750	2.250	4,10	2.400	5.500	239	11,6	7,7	9,1	D
2,2-l-TDCi Diesel 114 kW (155 PS)	Allrad	3.500	2.469	1.031	1.750	2.250	4,10	2.800	6.000	239	11,6	7,7	9,1	D

L3 = langer Radstand

Hinweis: Die angegebenen Daten beziehen sich auf das Grundmodell ohne Zusatzausstattungen. Höher ausgestattete Versionen verfügen über ein größeres Leergewicht und eine entsprechend geringere Nutzlast. Wunsch-, Sonder- und Zusatzausstattungen können das Leergewicht zusätzlich erhöhen und die Nutzlast reduzieren. Sämtliche technischen Daten entsprechen den zum Zeitpunkt des Drucks vorhandenen Kenntnissen. Sie können sich bis zum Kauf ändern. Das Leergewicht berücksichtigt ein Fahrergewicht von 75kg, eine 90%ige Füllung des Tanks sowie sämtliche erforderlichen Flüssigkeiten.

Hinweis zu Kraftstoffverbrauch und CO₂-Emissionen: Die angegebenen Werte wurden nach dem vorgeschriebenen Messverfahren [VO (EG) 715/2007 und VO (EG) 692/2008 in der jeweils geltenden Fassung] ermittelt. Die Angaben beziehen sich nicht auf ein einzelnes Fahrzeug und sind nicht Bestandteil des Angebotes, sondern dienen allein Vergleichszwecken zwischen den verschiedenen Fahrzeugtypen.

Hinweis nach Richtlinie 1999/94/EG: Der Kraftstoffverbrauch und die CO₂-Emissionen eines Fahrzeugs hängen nicht nur von der effizienten Ausnutzung des Kraftstoffs durch das Fahrzeug ab, sondern werden auch vom Fahrverhalten und anderen nichttechnischen Faktoren beeinflusst. CO₂ ist das für die Erderwärmung hauptsächlich verantwortliche Treibhausgas. Weitere Informationen zum offiziellen Kraftstoffverbrauch und den offiziellen spezifischen CO₂-Emissionen neuer Personenkraftwagen können dem „Leitfaden über den Kraftstoffverbrauch, die CO₂-Emissionen und den Stromverbrauch neuer Personenkraftwagen“ entnommen werden, der an allen Verkaufsstellen und bei <http://www.dat.de/> unentgeltlich erhältlich ist. Für weitere Informationen siehe Pkw-EnVKV-Verordnung.

Gewicht, Nutzlast und Leistung

	Antrieb	zul. Gesamtgewicht	Leergewicht inkl. Fahrer	max. Nutzlast	zul. Achslast vorn	zul. Achslast hinten	Achsüber- setzung	Anhängelast	zul. Gesamt- gewicht des Zuges	CO ₂ -Emissionen kombiniert	Verbrauch innerorts	Verbrauch außerorts	Verbrauch kombiniert	CO ₂ -Effizienz- Klasse
350 L4 Kombi (M1)														
2,2-l-TDCi Diesel 92 kW (125 PS)	Heck	3.500	2.624	876	1.750	2.250	3,15	2.100	5.500	191	8,4	6,6	7,3	A
2,2-l-TDCi Diesel 92 kW (125 PS)	Heck	3.500	2.624	876	1.750	2.250	3,55	2.600	6.000	204	9,3	7,0	7,8	B
2,2-l-TDCi Diesel 92 kW (125 PS)	Allrad	3.500	2.698	802	1.750	2.250	4,10	2.050	5.500	239	11,6	7,7	9,1	C

L4 = langer Radstand mit Rahmenverlängerung

Hinweis: Die angegebenen Daten beziehen sich auf das Grundmodell ohne Zusatzausstattungen. Höher ausgestattete Versionen verfügen über ein größeres Leergewicht und eine entsprechend geringere Nutzlast. Wunsch-, Sonder- und Zusatzausstattungen können das Leergewicht zusätzlich erhöhen und die Nutzlast reduzieren. Sämtliche technischen Daten entsprechen den zum Zeitpunkt des Drucks vorhandenen Kenntnissen. Sie können sich bis zum Kauf ändern. Das Leergewicht berücksichtigt ein Fahrergewicht von 75kg, eine 90%ige Füllung des Tanks sowie sämtliche erforderlichen Flüssigkeiten.

Hinweis: zu Kraftstoffverbrauch und CO₂-Emissionen: Die angegebenen Werte wurden nach dem vorgeschriebenen Messverfahren [VO (EG) 715/2007 und VO (EG) 692/2008 in der jeweils geltenden Fassung] ermittelt. Die Angaben beziehen sich nicht auf ein einzelnes Fahrzeug und sind nicht Bestandteil des Angebotes, sondern dienen allein Vergleichszwecken zwischen den verschiedenen Fahrzeugtypen.

Hinweis: nach Richtlinie 1999/94/EG: Der Kraftstoffverbrauch und die CO₂-Emissionen eines Fahrzeugs hängen nicht nur von der effizienten Ausnutzung des Kraftstoffs durch das Fahrzeug ab, sondern werden auch vom Fahrverhalten und anderen nichttechnischen Faktoren beeinflusst. CO₂ ist das für die Erderwärmung hauptsächlich verantwortliche Treibhausgas. Weitere Informationen zum offiziellen Kraftstoffverbrauch und den offiziellen spezifischen CO₂-Emissionen neuer Personenkraftwagen können dem „Leitfaden über den Kraftstoffverbrauch, die CO₂-Emissionen und den Stromverbrauch neuer Personenkraftwagen“ entnommen werden, der an allen Verkaufsstellen und bei <http://www.dat.de/> unentgeltlich erhältlich ist. Für weitere Informationen siehe Pkw-EnVKV-Verordnung.

Verzurrösen an den Seitenwänden

Der Ford Transit verfügt über Verzurrösen gemäß DIN/ISO, die an den Seitenwänden angebracht sind. So bleibt die Bodenfläche frei von Hindernissen und kann komplett genutzt werden.

Größere Frontscheibe

Die Frontscheibe des neuen Transit ist deutlich größer als beim Vorgängermodell. Die extragroße Glasfläche und die größeren Seitenscheiben sorgen für eine bessere Sicht sowie für eine hellere und luftigere Fahrerkabine.

Bank- und Serviceleistungen

Unsere Finanzierungs-, Leasing-, Versicherungs- und Serviceangebote haben nur ein Ziel: Ihnen die Mobilität zu erleichtern.

Ford Bank Niederlassung der FCE Bank plc

Wir erfüllen Ihren Wunsch nach individueller Mobilität. Ihr Wunschfahrzeug, eine maßgeschneiderte Finanzierung oder ein attraktives Leasingangebot, intelligente Mobilitätspakete sowie eine Versicherung speziell für Ford Fahrzeuge: das alles bietet Ihnen der Ford Partner direkt vor Ort. Schnell und unkompliziert können Sie dort alle Formalitäten gleich beim Kauf erledigen; der Ford Partner ist online mit der Ford Bank verbunden und gewährleistet eine kompetente Beratung.

Die Ford Bank sorgt mit attraktiven Dienstleistungen rund ums Automobil für mehr Spielräume und für Ihre neue Mobilität.

Unsere Leistungspalette reicht von der **Klassischen Finanzierung** über das moderne Finanzierungskonzept **Ford Auswahl-Finanzierung, Leasing** und Service-Paketen bis zur **Ford Auto-Versicherung*** mit individuellen Produktbausteinen.

*Versicherer: GARANTA Versicherungs-AG

Über unseren Geschäftsbereich **Ford Lease*** offerieren wir Firmenkunden darüber hinaus individuelle Dienstleistungskonzepte für die Fahrzeugflotte.

*Vertragspartner: ALD AutoLeasing D GmbH

Verlassen Sie sich auf die Ford Bank, wenn Sie den Entschluss zu Ihrem neuen Ford gefasst haben. Wir sind Ihr idealer Finanzpartner, wenn es um das Thema "Geld und Auto" geht. Produkte und Konditionen sind ebenso überzeugend wie der Service, der für alle Mitarbeiter der Ford Bank im Mittelpunkt steht.

Serviceleistungen

Ford Assistance* Die Mobilitätsgarantie für Ford Fahrzeuge gilt für 12 Monate**/**** und erneuert sich mit der nächsten planmäßigen bei einem Ford Service Partner in Deutschland durchgeführten Inspektion bis zum Zeitpunkt der nächsten fälligen Inspektion, jedoch maximal um weitere 12 Monate***. Sie sichert die Mobilität von maximal neun Fahrzeuginsassen in Deutschland und fast allen europäischen Ländern. Sie umfasst u.a. Abschlepp- sowie wahlweise Weiterreise- oder Übernachtungskosten.

Ford Protect Garantie-Schutzbrief (FGS)* Zusätzliche Sicherheit nach Ablauf der zweijährigen Ford-Neuwagengarantie bietet der Ford Protect Garantie-Schutzbrief (FGS). Der FGS schützt Sie vor unerwarteten Reparaturkosten und beinhaltet die Ford Assistance. Maßgeschneidert für Ihre Bedürfnisse bieten wir Ihnen verschiedene Ford Protect Garantie-Schutzbrief Varianten an.

A1 Euro-Garantie* Sie bietet optimalen Schutz für Ihren Gebrauchtwagen und somit Schutz vor unliebsamen Ausgaben. Die A1 Euro-Garantie übernimmt Kosten an allen wichtigen Baugruppen, gilt für mindestens 12 Monate und beinhaltet eine Mobilitätsgarantie (europaweit). Sie kann bis zu einem Fahrzeugalter von 12 Jahren, oder einer Fahrzeuglaufleistung bis 200.000 km, jährlich verlängert werden. Die A1 Euro-Garantie kann auch als Anschlussgarantie an die Neuwagengarantie oder den Ford Protect Garantie-Schutzbrief (FGS) abgeschlossen werden.

Garantie gegen Durchrosten* Ab Beginn der Ford-Neuwagengarantie wird eine Garantie gegen Durchrosten von Karosserieteilen gewährt, die modellabhängig zwischen 6 und 12 Jahren betragen kann. Um sie zu erhalten, muss bei Ihrem Fahrzeug regelmäßig eine Korrosionsschutzkontrolle nach Herstellervorgabe durchgeführt werden. Nähere Informationen erhalten Sie bei Ihrem Ford Partner.

*Details entnehmen Sie bitte den gültigen Garantiebedingungen

**Ab Datum der Erstzulassung oder der Auslieferung durch den Ford Vertragspartner (es gilt das früheste Datum).

***24 Monate für bestimmte Nutzfahrzeuge. Bitte fragen Sie hierzu Ihren teilnehmenden Ford Service Partner

Ansprechpartner

Ford Kundenzentrum Falls Sie direkt mit uns sprechen möchten, erreichen Sie uns telefonisch unter 0221 903-3333 (gebührenpflichtig, die Gebühren sind abhängig vom jeweiligen Telefonanbieter).

Ford Assistance Die Pannenhilfe erreichen Sie telefonisch innerhalb Deutschlands unter 0800 367 3387 (gebührenfrei) und außerhalb Deutschlands unter +49 89 7676 4964 (gebührenpflichtig, die Gebühren sind abhängig vom jeweiligen Aufenthaltsland).



Frost-Weiß
Normalfarbe



Race-Rot
Normalfarbe



Blazer-Blau
Normalfarbe



Titan-Grau
Metallic-Lackierung*



Stratosphere-Blau
Metallic-Lackierung*



Indic-Blau
Metallic-Lackierung*



Magnetic-Grau
Metallic-Lackierung*



Polar-Silber
Metallic-Lackierung*



Brisbane-Braun
Metallic-Lackierung*



Panther-Schwarz
Metallic-Lackierung*

*Metallic-Lackierungen sind als Wunschausstattung gegen Aufpreis erhältlich.

Hinweis Die Fahrzeugabbildungen dienen ausschließlich der Darstellung der Außenfarben und können deshalb von den aktuellen Fahrzeugspezifikationen abweichen. Die abgebildeten Außen- und Polsterfarben in dieser Broschüre können aus drucktechnischen Gründen geringfügig von den tatsächlichen Farben abweichen.

12-Jahre-Garantie gegen Durchrosten*

Dank eines sorgfältigen mehrstufigen Lackierungsprozesses verfügt der neue Ford Transit über ein sehr robustes Äußeres. Stahlkarosserieteile mit Wachsinjektion, die strapazierfähige Decklackierung sowie neue Materialien und Verarbeitungsprozesse sorgen dafür, dass Ihr Fahrzeug viele Jahre gut aussehen wird.

*gemäß den gültigen Garantiebestimmungen

Sonderausstattungsprogramm

Während die Nutzfahrzeugpalette von Ford serienmäßig bereits umfassend ausgestattet ist, geht das Sonderausstattungsprogramm noch einen Schritt weiter. Spezielle Bedürfnisse können durch umfangreiche Sonderausstattung z.B. durch individuelle Farben erfüllt werden.

Wenn Sie weitere Informationen wünschen, wenden Sie sich bitte an Ihren lokalen Ford Partner.

Zinkbeschichtung Phosphatbeschichtung Elektrobeschichtung Decklackierung Klarlackierung



Farben und Polster

Wählen Sie die Karosseriefarbe aus, die am besten zu Ihrem Unternehmen passt.



Basis
Stoffbezug schwarz



Basis
Vinylbezug grau*



Trend
Stoffbezug schwarz

Allergikerfreundlicher Innenraum

Im Innenraum des neuen Transit wurden allergikerfreundliche Materialien verwendet. Modelle mit Klimaanlage besitzen einen leistungsfähigen Pollenfilter, der das Eindringen von Staub und Pollen in den Fahrgastraum verhindert.

*Nur Wunschausstattung für Basis
Die Abbildung zeigt Wunschausstattung



MY 2015 DEU de

Abbildungen, Beschreibungen und Spezifikationen: Die Angaben in diesem Katalog entsprechen dem Stand der Drucklegung. Irrtümer vorbehalten. Ford entwickelt seine Produkte ständig weiter und behält sich das Recht vor, Spezifikationen, Farben und Preise der hier abgebildeten und beschriebenen Fahrzeugmodelle und Artikel jederzeit zu ändern. Ihr Ford Partner hält jederzeit aktuelle Informationen hierüber für Sie bereit. Ford Fahrzeuge, die außerhalb der Bundesrepublik Deutschland angeboten werden, können bezüglich Technik und Ausstattung abweichen. Einige Abbildungen zeigen schematische Darstellungen der Ladefähigkeit. Bitte beachten Sie, dass Ladung für den allgemeinen Fahrbetrieb zu sichern ist. Die in diesem Katalog abgebildeten Fahrzeuge sind teilweise mit Wunschausstattung bzw. Zubehör gegen Mehrpreis ausgerüstet. Unter Umständen sind einige der abgebildeten Fahrzeugmerkmale nur als Wunschausstattung verfügbar. Die Lieferbarkeit aller Modelle, Ausstattungsdetails und Farbkombinationen kann nicht garantiert werden. **Hinweis:** Einige der abgebildeten Fahrzeuge sind Vorserienmodelle und/oder computergeneriert. Deshalb kann das Design/die Ausstattung der endgültigen Version Abweichungen zum Katalog aufweisen. **Hinweis:** Dieser Katalog enthält neben Original Ford Zubehör auch Produkte von Lieferanten, die in dieser Broschüre mit **+** gekennzeichnet sind. Es handelt sich um Zubehörteile von sorgfältig ausgewählten Lieferanten, die unter ihrem jeweiligen Markennamen gezeigt werden. Diese Produkte unterliegen den eigenen Garantiebedingungen der jeweiligen Hersteller. Ford übernimmt für diese Produkte keine Garantie. Ausführlichere Informationen dazu erhalten Sie von Ihrem Ford Partner. **Hinweis:** Die Bluetooth®-Wortmarke und Logos sind Eigentum von Bluetooth SIG Inc. Die Nutzung dieser Markenzeichen durch die Ford-Werke GmbH oder zugehörige Unternehmen erfolgt auf Grundlage einer Lizenz. Die iPod®-Wortmarke und Logos sind Eigentum der Apple Inc. Andere Marken sind Eigentum der jeweiligen Inhaber. **Hinweis:** Einige der in dieser Broschüre beschriebenen Fahrer-Assistenzsysteme und Sicherheitsfunktionen basieren auf Sensoren, deren Funktion durch bestimmte Witterungs- und Umwelteinflüsse beeinträchtigt werden kann.



Ford und Aral (BP) - Strategische Partner



Wenn Sie diese Broschüre nicht mehr benötigen, geben Sie sie bitte weiter oder entsorgen Sie diese im Altpapier.

Ford-Werke GmbH
Nutzfahrzeugabteilung
(21497141)
BJN 203039. FoE G57E.
PN 477504/0914/60m/DEU de
Stand der Drucklegung: September 2014
© Ford Motor Company Limited.

www.ford.de